

Compactador "Saltitão" a Diesel

O compactador a Diesel da PACLITE apresenta desempenhos, produtividade e durabilidade excepcionais sendo portanto mais uma opção para a sua frota de equipamento a Diesel. É uma máquina bem equilibrada com funcionamento e utilização simples. O compactador TR800DY a Diesel pertence à classe de pesados, é extremamente fiável devido ao seu motor e está adequado para trabalhos de compactação em solos difíceis, nos locais onde só é permitido utilizar Diesel para evitar enganos acidentais de mistura de combustíveis e em trabalhos de reparação.



CARACTERÍSTICAS E BENEFÍCIOS

- O motor Paclite KM173F a diesel oferece desempenhos excepcionais, economia de combustível e longevidade.
- O depósito de combustível de grande capacidade com filtro interno de auto-limpeza minimiza a manutenção e aumenta a durabilidade.
- A cobertura diminui os ruídos do motor e da sapata transmitidos ao operador.

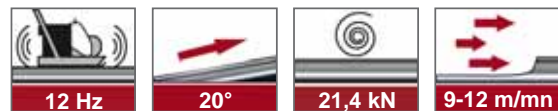
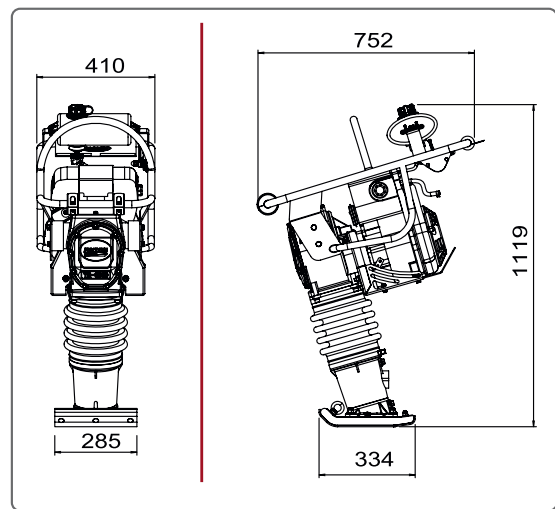

Redução dos custos operacionais: cartucho de filtro de ar seco de longa duração com sistema de filtragem de ar de autolimpeza.



Velocidade de trabalho elevada graças ao melhoramento feito na inclinação da sapata, ao sistema de amortecedores e ao centro de gravidade rebaixado.

Código	TR800DY
Modelo	TR800DY
Peso em operação (kg)	84
Força centrífuga (kN)	21,4
Largura da placa (mm)	334 x 285
Motor	Paclite KM173F diesel
Potência CV (kW)	5,5 (4,07)
Velocidade motor (rpm)	3600
Sistema de refrigeração	Ar forçado (ventilador)
Capacidade do tanque de combustível (L)	2,5
Consumo específico de combustível (g/kWh)	~280-290 Típico
Velocidade (m/min)	9 - 12
Amplitude (mm)	75 - 85
Frequência (Hz)	12
Nível sonoro dB (A)	92
Nível de vibração* (m/s ²)	9,6
* Níveis mínimos de vibração EN500-4	
Potência certificada SAE J 1349	



OPÇÃO RODAS DE TRANSPORTE

Código OP/TR-WHEEL