

Tandemwalze mit intelligentem Konzept

Die PACLITE-Walze mit 900 mm Walzen und 1600 kg Einsatzgewicht verfügt über einen Tandemwalzenantrieb für maximale Traktion und eine äußerst bewegliche Lenkung für eine besonders präzise Steuerung. Die dieselbetriebene Kubota-Maschine bietet eine hohe Qualität bei der Oberflächenbehandlung von Asphalt-Anwendungen. Die herausragende allgemeine Walzenleistung und eine hohe Erregerfrequenz ermöglichen die Verdichtung bei schneller Geschwindigkeit bei gleichbleibend ebener Deckung und präzisen Ergebnissen. Entwickelt für die Verdichtung von Böden und die Fertigstellung von Asphaltdecken sowie von Unterböden aus Kies in engstem Raum. Ideal für Parkplätze, Einfahrten und Seitenstreifen.



Powered by



EIGENSCHAFTEN UND VORTEILE

- Dreistufig einstellbare Vibration, Tandemwalze mit möglicher Ausschaltung der hinteren Walze und alleiniger Nutzung der Vorderwalze. Arbeitsleuchten Rücklauf mit Druckberieselungssystem.
- Positionsleuchten an beiden Seiten der Maschine.
- Hydrostatischer Antrieb mit variabler Geschwindigkeit.
- Selbstreinigende Walzen für einen guten Antrieb und eine verbesserte Oberflächenleistung mit 2 Abstreifern.
- Großer und leicht zugänglicher Wassertank für lange Arbeitsintervalle und Reinigungsarbeiten.
- Die Vibration hat 3 Stufen.
- Epoxidfarbe in vier Schichten.
- Verstellbare Lenksäule.
- Zentraler Hebepunkt für einfaches Rangieren.
- Füllstandsanzeigen, Not-Aus-Schalter und vieles mehr.

Sichtbarkeit während der Arbeit

Hohe Stabilität während des Fahrens

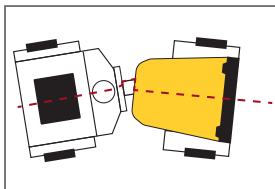

Die Bauart bietet während der Arbeit eine hohe Sichtbarkeit.

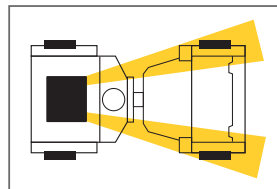

Das von Paclite entwickelte Schwingdrehgelenk bietet der bedienenden Person auch auf unebenen Oberflächen oder beim wenden viel Sicherheit und Komfort.

Code	RM900D
Modell	ROADMASTER 900
Abmessungen L x H (mm)	2095 x 2560
Betriebsgewicht (kg)	1620 mit ROPS
Achslast vorne/hinten (kg)	740/835
Bandagenbreite (mm)	900
Zentrifugalkraft (kN)	25
Amplitude (mm)	0,40
Statische Linie Belastung Vorder-/Hinterwalze (kg/cm)	8,3/9,4
Frequenz (Hz)	69
KUBOTA D1105-E4B T4f	3 Zylinder
Kühlung	Wasser
Abgasstufe	Stage V
Motorleistung - PS (kW)	25 (18,5)
Wassertankvolumen (l)	110
Hydrauliksystem der Marke	POCLAIN/CASAPPA
Zertifizierte Leistung	



Der geradlinig verbaute Kubota-Motor bietet einfachen Betrieb und hervorragende Wartungszugänglichkeit



Sicherer Transport



Abschliessbare Motorhaube



Motorhaube aus Glasfaser



Verstellbare Lenksäule

Bedienerkomfort



Ergonomischer Fahrersitz

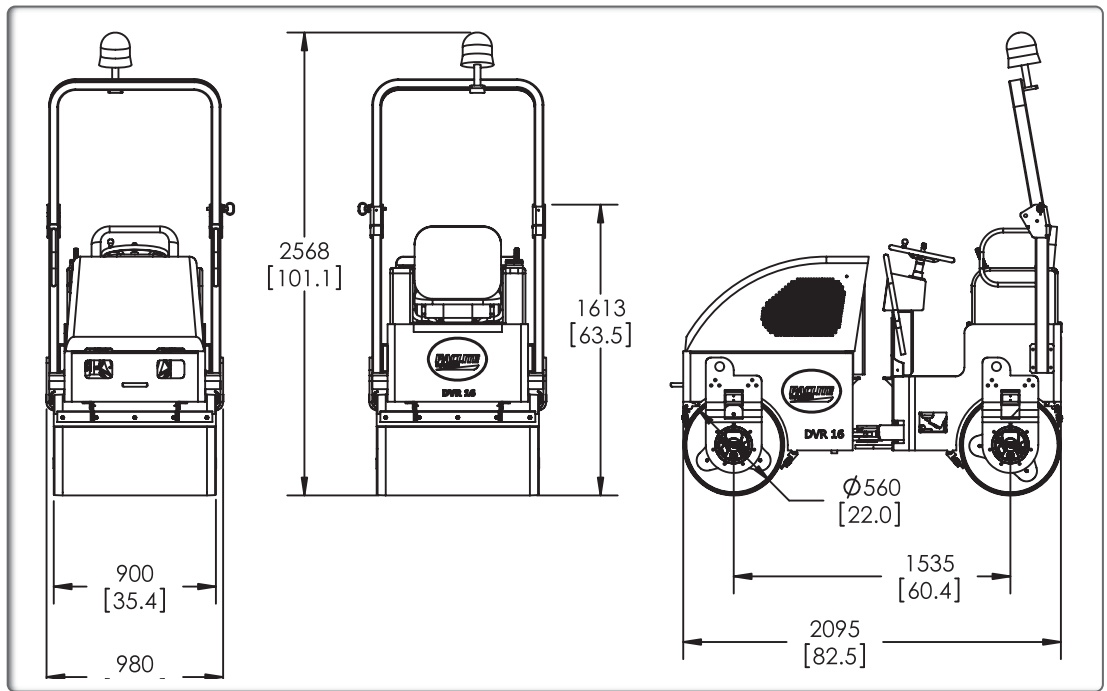

Schmierstellen an jeder Walze Poclair-Antriebsmotoren



Einzigartiges Schwingdrehgelenk mit Schmierstelle



Kraftstofftankdeckel mit einfachem Zugang von dem Fahrerstand aus

ANTRIEB	
Systemtyp CASAPPA (Italien)	Geschlossener Kreis, hydrostatisch, Parallelkreislauf
Walzantriebssystem POCLAIN (Frankreich)	Axialkolbenpumpe und Radialkolbenmotor, niedrige Geschwindigkeit, hohe Drehzahl
Geschwindigkeit (km/h)	0 – 10,0
Steigfähigkeit	35%
BREMSEN	
Betrieb	Dynamisch hydrostatisch durch Antriebssystem
Feststellbremse/Hilfsbremse	Federbetätigte hydraulische Freigabe an jedem Walzantrieb
WASSERSYSTEM	
Typ	Unterdruck
Pumpe	Elektrisch, Membran
Wassertankvolumen	110 Liter
Filter	100er Maschensieb an Düsen, 80er Maschensieb Zulauf
Walzenwischertyp	Federbetätigung, Selbstnachstellend, Neoprenabstreifer
SONSTIGES	
Kraftstoffkapazität	31 Liter
Hydraulikölkapazität	30,1 Liter
Schwingung	+/- 8° +/- 8°
Kantenfreiheit - Vibration/Antrieb (mm)	337
Seitenfreiheit (mm)	40

Verdichtung mit 2 Zylindern

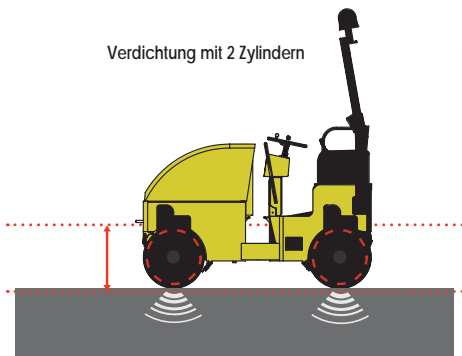

Vibrierende Zylinder



Schutzbügel klappbar



Drehlicht und ROPS-Schutz

VERDICHTUNG

BAUTECHNIK

BETONVERARBEITUNG

OBERFLÄCHENBEHANDLUNG

SCHNEIDEN - SCHLEIFEN