

Aufsitz-Glättmaschine

Die mechanische PRT168 Aufsitz-Glättmaschine verfügt über einen leistungsstarken Benzinmotor und einen kraftvollen Antriebsstrang auf einem benutzerfreundlichen Rahmen. Unser strapazierfähiges Getriebe und Rotor mit vier Flügeln leisten zuverlässigen Einsatz auf jeder Baustelle. Der PACLITE PRT-Aufsitzer kombiniert außergewöhnliche Leistung mit einer perfekten Balance.

Er zeichnet sich durch die schnelle Abfertigung von großen Betonflächen aus und sorgt gleichzeitig für ein flaches und glattes Ergebnis.

EIGENSCHAFTEN UND VORTEILE

- Unabhängige manuelle Höheneinstellung.
- Erhöhte Fusspedalerie.
- Angetriebenes Wassersprühsystem.
- Zentrifugalkraft-Kupplung.
- Ausführung mit 5 Flügeln und Hochleistungsgetriebe.
- Vier Arbeitsleuchten für noch bessere Übersicht.
- Epoxidbeschichtung.
- Option: Transportwagen mit Bereifung.



POWERED by
HONDA
norm SAE J1349



Code	PRT168
Modell	PRT168
Abmessungen L × B × H (mm)	1980 × 1040 × 1350
Betriebsgewicht (kg)	333
Glättbreite (mm)	1880
Rotordurchmesser (mm)	914
Max. Rotordrehzahl (U/min)	110 bis 135
Motor	Honda GX690
Nutzleistung PS (kW)	22,1 (16,5)
Motordrehzahl (rpm)	3600
Inhalt Kraftstofftank (l)	23
Kapazität des Motoröls (L)	1,9
Kraftstoffverbrauch bei Nennleistung (L/h - rpm)	6,7 - 3600
Sprühsystem	Druck
Gebrauch	Fertigstellung/Glättung
Vibrationen an den Händen (m/s ²)	3
Eistung kW (PS)	16,5 (22,1)
Vibrationen an den Füßen (m/s ²)	5,73
Vibration auf dem Sitz (m/s ²)	2,76
Schalleistungspegel garantiert dB(A)	86,8
Schalldruckamplitude dB(A)	55
Zertifizierte Leistung SAE J 1349	

Optionen	Code
Flügelglätter mit 8 Einsätzen für linken und rechten Rotor (2 pro Maschine)	PRT168M-04712
Satz mit 4 Klingen (8 Klingen pro Maschine)	947-050000
Riemen 6 Zoll (ca. 15 cm)	PRT168M-035461
Transporträder „Dolly jacks“ 2/Satz	PRT168M-027684



Zwei Wassertanks



Transporträder 'Dolly jacks'



Saugnapfhalter



Elektrisches Spritzsystem im Handgriff

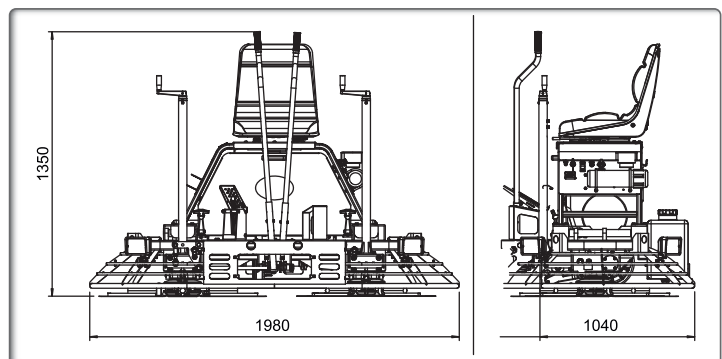

VERDICHTUNG

BAUTECHNIK

BETONVERARBEITUNG

OBERFLÄCHENBEHANDLUNG

SCHNEIDEN - SCHLEIFEN