

Fugenschneider Ø 400,450 & 500 mm

Unser breites Sortiment an Fugenschneidern umfasst produktive Sägen für Asphalt, Einfahrten, Parkplätze, Autobahnen, Rollbahnen, Frischbeton, Altbeton und Asphalt. Die Fugenschneider sind äußerst präzise und kraftvoll. Die Anforderungen unserer Kunden setzen wir zu unserer Inspiration. Die Fugenschneider sind entweder mit Benzin- oder Dieselmotoren erhältlich.

EIGENSCHAFTEN UND VORTEILE

- Federvorgespannte Grundplatte.
- Keilrippenriemen für optimale Kraftübertragung.
- PACLITE Fugenschneider sind strapazierfähig, mit gutem Design und leicht zu bedienen.
- Sie verfügen über eine Höhenverstellung, einen Hebeund Senkassistenten und haben einen optimal geschützten Rahmen.
- Das tägliche Schmieren entfällt. Eine Schmierung reicht für mindestens 250 Arbeitsstunden.
- Federgelagerte Schnitteinstellung reduziert den Kraftaufwand.
- Digitaler Betriebsstundenzähler.



Ø 400, 450 & 500 mm



EN13236

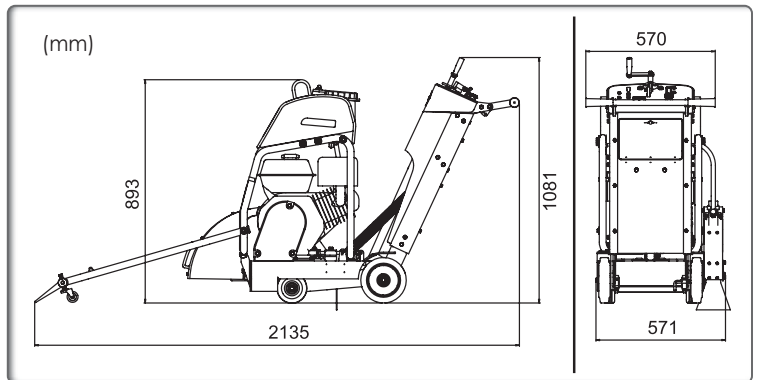

Code	301.40.10000	301.41.10001B40	301.42.10002C
Modell	PRECISION CUT 4-5	PRECISION CUT 500D	PRECISION CUT 500P
Abmessungen L x B x H (mm)	2135 x 571 x 1081	2135 x 571 x 1081	2135 x 571 x 1081
Gewicht (kg)	179	199	199
Max. Schnitttiefe (mm)	146-164-192	146-164-192	146-164-192
Blattdurchmesser (mm)	400-450-500	400-450-500	400-450-500
Scheibendrehzahl (m/s ²)	57,6	57,6	57,6
Wassertankvermögen (l)	37	37	37
Motor	Honda GX390	Hatz Diesel 1B40	Kipor KM186F
Motorleistung - PS (kW)	11,7 (8,7)	11 (7,5)	11 (7,5)
Motordrehzahl (rpm)	3600	3100	3600
Kraftstofftankinhalt (L)	6,1	3	5,5
Füllmenge Motoröl (L)	1,1	1,5	1,65
Kraftstoffverbrauch bei Nennleistung (l/h - U/min)	3,5 - 3600	2,4 - 3600	2,4 - 3600

Zertifizierte Leistung SAE J 1349



Modernes Bedienfeld mit Stundenanzeige



Fach für Unterlagen und Werkzeuge



Kompaktdesign