

Bau, Vermieter, Infrastruktur & Bergbau - OPTION DSE L401 MKII - Intelligente Lichtmaststeuerung

Code	PL2500-LED 50HZ	PL2500-LED 60HZ
Modell	PL2500 SMARTLIGHT	
STRUCTURE		
Maximale Höhe - (m)	8	
Teleskop	Hydraulisch oder manuell	
Rotationsabschnitt - (°)	340	
Mindestmaß - l × b × h (mm)	2200 × 1500 × 3000	
Maximale Abmessung - l × b × h (mm)	2500 × 2600 × 8000	
Betriebsgewicht - (kg)	650	
Stützfuß	Drei unabhängig voneinander verstellbare Stützbeine sorgen für die Stabilität des Lichtmastes vor Ort.	
MOTOR		
Motor	KOHLER® KDW702	
Anzahl der Zylinder	2	
Verdrängung - (cc)	686	
Leistung PS - (kW)	5/6	
Kühlung	Wasser	
Motordrehzahl bei 50/60 Hz (rpm)	1,500/1,800	
Kraftstoff	Diesel	
Starten des Systems	Elektrisch	
Kraftstofftankkapazität - (liter)	120	
Geräuschpegel - dB(A)	65	
GENERATOR		
Modell	LT3N - 75/4	
Einphasige Spannung mecc alte - (kVA-V)	3,5 kVA-220 V/4,5 kVA-220 V	
Frequenz - (hz)	50/60	
LAMP		
Lichtart	4000W LED	
Anzahl & Leistung	4 × 400 W	
Schutzklasse	IP67	
Karosserie-Baumaterial	Aluminiumdruckguss/Aluminium	
Lampenfassung Konstruktionsmaterial	Aluminiumdruckguss/Aluminium	
Abmessungen- L × H × T (mm)	410 × 373 × 200	
OPTIONS		
Ausgang 230 V 50 Hz oder UL 220 V und 110 V		
Intelligente Steuerung: Deep-Sea Control		
CE-Anhänger oder Nicht-CE-Anhänger für den Export		
Zertifizierte Leistung SAE J 1349		



Hydraulische Manometer



Hintere Abdeckung zum Öffnen



Niveaumessung zum Erdboden



OPTIONS

Code	PL-PIC	CAB T3
Modell	Blitzableiter 2 m	Erdungskabel

KOHLER



Staplerfaschen und Hebehaken für den einfachen Transport

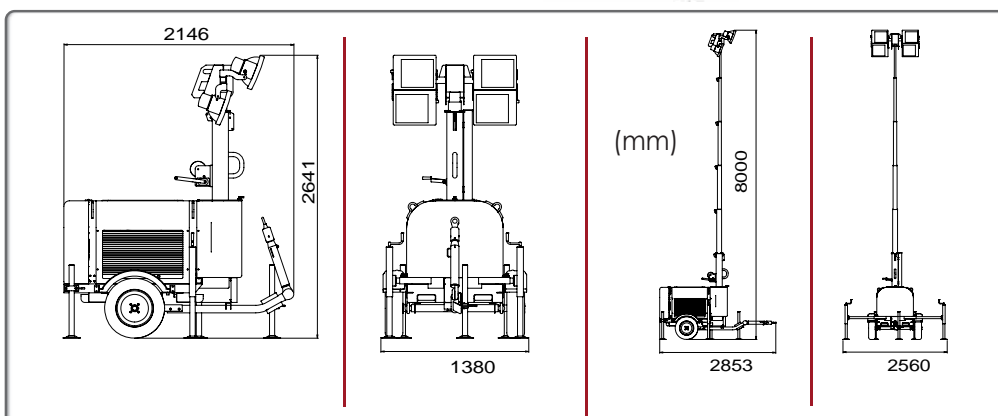

Senkrecht geöffnete Hauben

Verstellbare Stützen (Breite und Position) zur Anpassung an den Boden

Mobil- und Baustellenbetrieb

Der ultimative mobile teleskopische Lichtmast, der unübertroffene Leistung, Haltbarkeit und Effizienz bietet. Um Ihren Anforderungen an leistungsstarke und energieeffiziente Beleuchtung mit LED-Technologie gerecht zu werden, ist der PL2500 ideal für Baustellen, Bergbauprojekte, Großprojekte und Outdoor-Events.

Mehr Optionen und erhöhte Mobilität

PL2500 SMARTLIGHT 4 × 400 W: Herstellungs- und umweltfreundlicheres Licht, das bis zu 9800 m² abdeckt, mit über 90 Stunden Betriebszeit und 225.000 Lumen. Der Mast erstreckt sich bis zu 8 Meter für maximale Ausleuchtung. Auf der Straße transportierbar dank CE-Fahrgestell oder direkt einsatzbereit auf der Baustelle.

Übertroffene Leistung und Haltbarkeit

Hergestellt in Frankreich und ausgestattet mit einem KOHLER-Dieselmotor. Kraftstoffsparend. Leise (63 dBA in 8 Metern Entfernung) und auf Langlebigkeit ausgelegt. Seine robuste Haube, höhenverstellbare Stützen und der 8 Meter hohe Teleskopmast widerstehen rauen Bedingungen und Windsärken bis zu 80 km/h.

EIGENSCHAFTEN UND VORTEILE

- **Flexible Stromversorgung:** Zusätzliche Steckdose für Werkzeuge oder zusätzliche Beleuchtung (bis zu 3 kW).
- **Einfacher Transport:** Kompaktes Design mit Gabelstaplerlaschen und Hebehaken für optimale Mobilität.
- **Wartungsfreundlich:** zwei große obere Klappen.
- **Umweltfreundlich und straßentauglich:** Geringe Umweltbelastung, optional mit Strassenzulassung.
- **Für anspruchsvolle Umgebungen geeignet:** Entwickelt für den Mietpark und harte Bedingungen, bietet der PACLITE PL2500 leistungsstarke Beleuchtung, maximale Effizienz und außergewöhnliche Haltbarkeit.

OPTION DSE L401 MKII – Intelligente Lichtmaststeuerung

Elektronisches Steuermodul mit automatischem Dämmerungs-/Tageslicht-Start-Stopp, Lampenfehlererkennung, Motor- und elektrischer Schutzfunktion sowie Betriebsstundenzähler. Optimiert Kraftstoffverbrauch, Zuverlässigkeit und den Einsatz im Mietgeschäft.

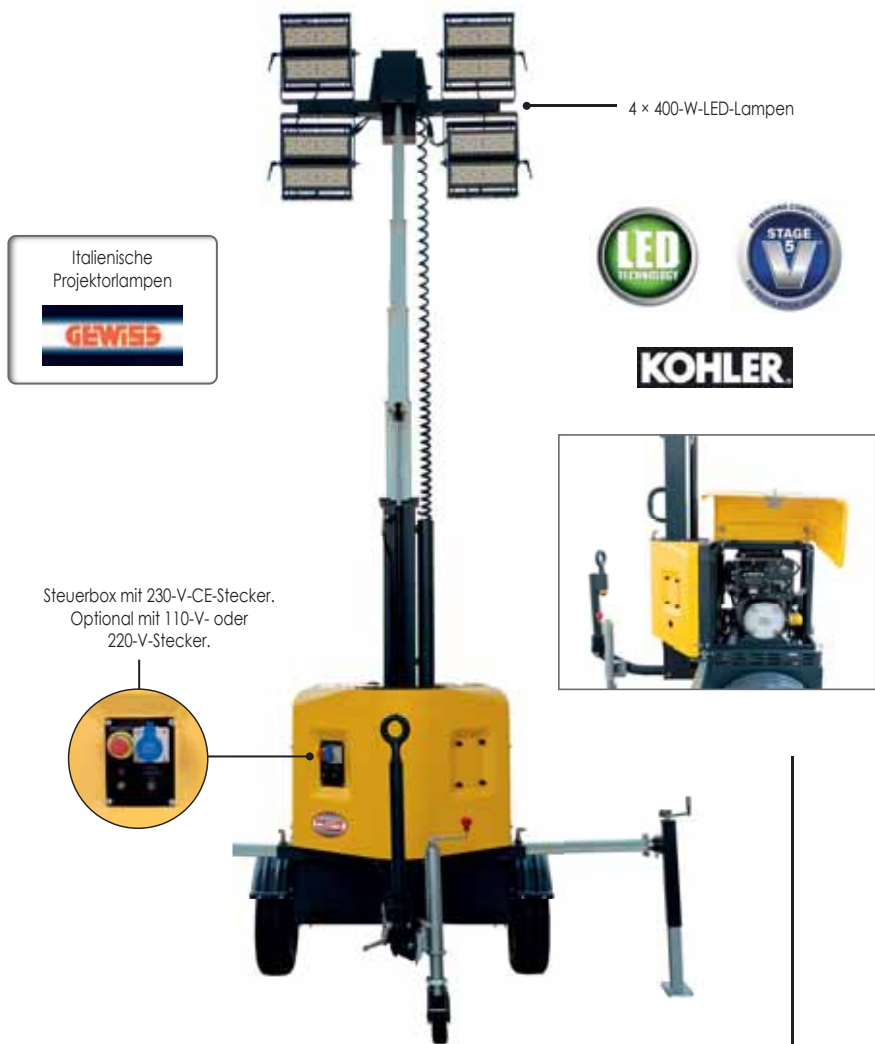

Italienische Projektortampen
GEWISS



KOHLER



4 × 400-W-LED-Lampen

Steuerbox mit 230-V-CE-Stecker.
Optional mit 110-V- oder 220-V-Stecker.



Mobil und Baustellenbetrieb



OPTION : Deep Sea Control
Intelligente Lichtmaststeuerung

OPTION DSE L401 MKII	Code
Deep Sea Control	DPS

BELEUCHTETE BEREICHE

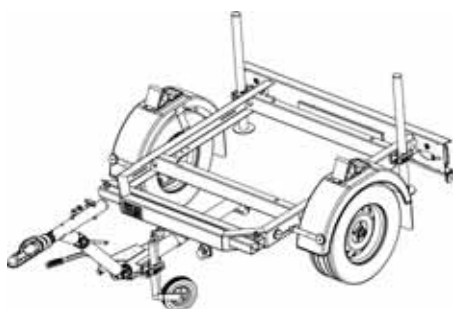
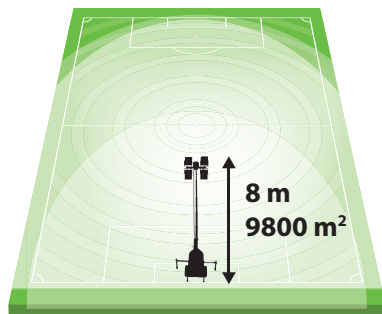

Option für einen CE- oder Nicht-CE-Anhänger für den Export

VERDICHTUNG

BAUTECHNIK

BETONVERARBEITUNG

OBERFLÄCHENBEHANDLUNG

SCHNEIDEN - SCHLEIFEN