

Funktionalität und Leistung vereint

Die PACLITE-Rüttelplatte bietet Funktionalität und Leistung zu einem super Preis-Leistungs-Verhältnis. Kompaktes Design ermöglicht die Verdichtung von verschiedenem Untergrund auf engstem Raum.

Ideal für Bordsteine, Rinnen, Schalungen, Fundamente, Gehwege, Gräben, bei Gas- und Kanalisationsarbeiten und vielem mehr.

Diese Platten verfügen über eine hohe Antriebsleistung und haben eine hervorragende Manövrierbarkeit. Benzin sowie Dieselantrieb verfügbar.



Abdeckung des Riemenantriebs



POWERED BY HONDA norm SAE J1349

Wasserbereisung

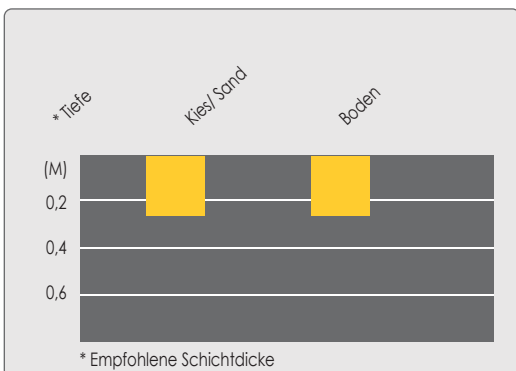

EIGENSCHAFTEN UND VORTEILE

- Neu konzipierte vibrationsarme Führungsdeichsel.
- Vollständig abgedeckter Riementrieb erspart frühzeitigen Verschleiß.
- Ergonomisch gestaltete Griffe machen das Aufund Abladen für den Bediener einfach.
- Vibrationsdämpfer bei den Verbindungspunkten reduzieren den Verschleiss und erhöhen den Komfort.
- Transporträder erleichtern das Rangieren.
- Gashebel an der Führungsdeichsel.

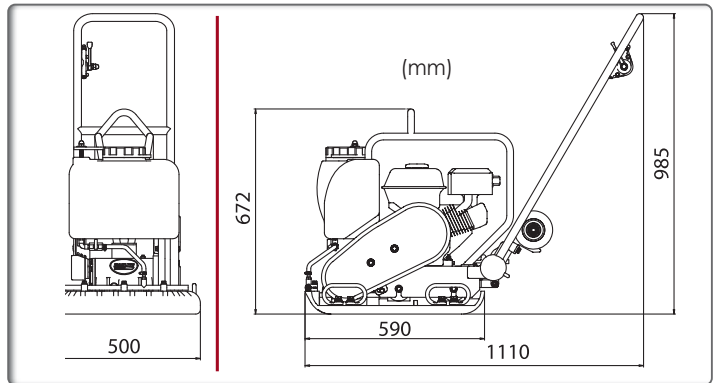

	Code	PC100H	PC100DH
	Modell	PC100 Honda	PC100 Hatz
	Einsatzgewicht (kg)	96	125
	Zentrifugalkraft (kN)	20	20
	Plattenbreite (mm)	500	500
	Motor	Honda GX160 Benzin	Hatz 1B20-V5 Diesel
	Nutzleistung PS (kW)	4,8 (3,6)	4,7 (3,46)
	Motordrehzahl (rpm)	3600	3100
	Kraftstofftankinhalt (L)	3,1	3,5
	Kraftstoffverbrauch bei Nennleistung (L/h - rpm)	1,4 - 3600	0,7
	Wasserbehälter Kapazität (l)	13	13
	Geschwindigkeit (m/min)	25	26
	Amplitude (mm)	0,95	0,9
	Frequenz (Hz)	95	90
	Lärmpegel dB(A)	91	101
	Hand-Arm-Vibrationen* (m/s ²)	3,94	3,94
	Flächenkapazität (m ² /Std.)	750	750
* Minimale Vibration gemessen nach EN500-4			
Zertifizierte Leistung SAE J 1349			

OPTION Vulkollanplatten	
Code	PPV-PAD100

Inklusive Transporträder



VERDICHTUNG

BAUTECHNIK

BETONVERARBEITUNG

OBERFLÄCHENBEHANDLUNG

SCHNEIDEN - SCHLEIFEN