

Placa de movimento frontal gasolina e a diesel

As novas placas vibratórias da PACLITE de movimento monosentido PC100 são cerca de 15% mais rápidas que os modelos que elas substituem e com grande qualidade de acabamento. A base da placa tem um desenho especial para não deixar marcas no alfalto. O depósito de água amovível de grande capacidade proporciona grandes períodos de trabalho, um re-abastecimento mais rápido e um rendimento acrescido. Duas motorizações possíveis: a gasolina e a diesel.



Powered by



Carter de proteção em carbono



POWERED BY HONDA norm SAE J1349

Kit de pulverização incluído

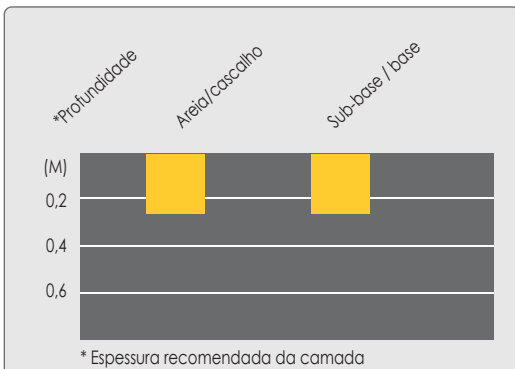

CARACTERÍSTICAS E BENEFÍCIOS

- Guiador antivibração.
- Uma qualidade de trabalho excepcional graças às soluções que a PACLITE integra.
- Fiabilidade e rendimento.
- Desenho exclusivo.
- Resultados perfeitos.
- Adaptadas às necessidades de trabalho.
- A Paclite disponibiliza diversos motores que permitem adaptar estas placas a quaisquer aplicações.
- O guiador centrado pode ser movido até à vertical que proporciona uma óptima maneabilidade.
- Sistema de rega e rodas de transporte incluídas.
- Guiador de nova conceção para reduzir ao máximo o impacto das vibrações e assim aumentar o conforto no trabalho.
- Correia de transmissão resguardada numa caixa para a proteger de poeiras e projéteis.
- Olhal de elevação resistente.

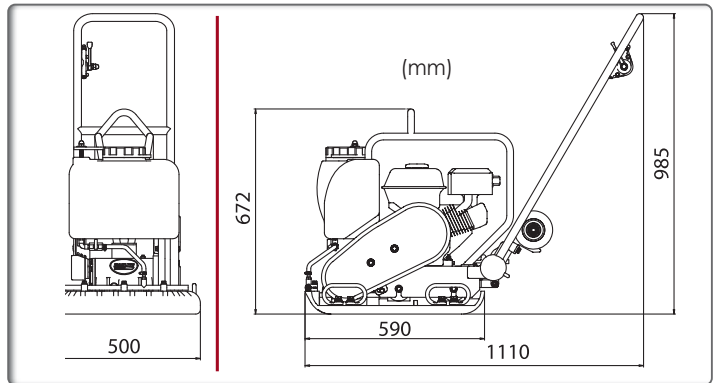

Código (CE)	PC100H	PC100DH
Modelo	PC100 Honda	PC100 Hatz
Peso em operação (kg)	96	125
Força centrífuga (kN)	20	20
Largura da placa (mm)	500	500
Motor	Honda GX160 Gasolina	Hatz 1B20-V5 Diesel
Potência útil CV (kW)	4,8 (3,6)	4,7 (3,46)
Velocidade nominal do motor (rpm)	3600	3100
Capacidade tanque de combustível (L)	3,1	3,5
Consumo de combustível na potência nominal (L/h - rpm)	1,4 - 3600	0,7
Capacidade tanque de água (L)	13	13
Velocidade (m/min)	25	26
Amplitude (mm)	0,95	0,9
Frequência (Hz)	95	90
Nível sonoro dB (A)	91	101
Nível de vibração* (m / s ²)	3,94	3,94
Capacidade de compactação (m ² /h)	750	750
* Níveis mínimos de vibração EN500-4		
Potência certificada SAE J 1349		

Opção revestimento de pavimentação

Código	PPV-PAD100
--------	------------

Rodas de transporte incluídas



COMPACTAÇÃO

EQUIPAMENTO DE CONSTRUÇÃO

TRABALHOS EM BETÃO

SUPERFÍCIES

CORTE, ESCARIFICAÇÃO