

Manuelle Werkzeuge

BULL FLOAT: leichtes Blatt mit einer Magnesiumlegierung und Verstärkung. Ausgestattet mit Drehgelenk und dreiteiliger Führungsstange mit Schnappverschluss.

BIG BLUE-TOO: gehärteter Stahl mit abgerundeten Ecken, Drehlager und dreiteiliger Führungsstange mit Schnappverschluss.

FRESNO-BESEN: mit Drehgelenkkopf und Welle: Kombiniertes Werkzeug für das Fertigen einer gebürsteten Oberfläche. Ebenfalls mit dreiteiliger Führungsstange mit Schnappverschluss.

EIGENSCHAFTEN UND VORTEILE

- Wird in drei Teilen geliefert: Schaufel, Gelenk und Führungsstange mit ausziehbaren und auswechselbaren Haltegriffen.



BULL FLOAT

BIG BLUE-TOO

FRESNO BROOM



Aluminium-Griff
Code : BT00055

Pendelgelenk
Code : BT003300



Code	BIG BLUE-TOO	FRESNO 900	FRESNO 1200	BULL FLOAT
Modell	Big Blue-Too	Fresno broom	Fresno broom	Bull float
Abmessungen L × B (mm)	1200 × 300	900 × 220	1200 × 220	1200 × 200

KIT BULL FLOAT & TRANSPORTKOFFER

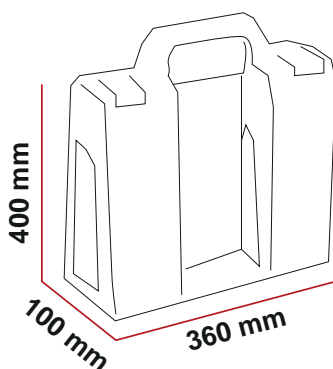
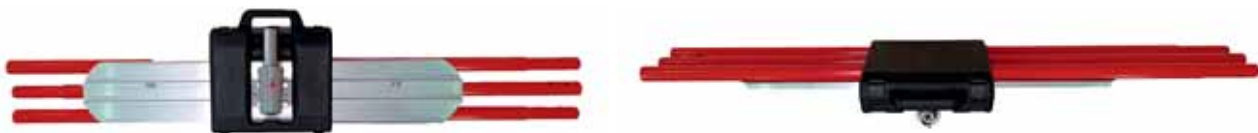

KIT-INHALT

- 1 Magnesium-Glätteisenprofil
- 1 Schwinggelenk
- 3 Aluminiumstangen Durchmesser 45 mm × 180 cm
- 1 stabiler Tragekoffer