

Plug-in-Lichtmast mit drehbarem Mast

Die Turmleuchte MAXI_LIGHT PLUG-IN LED DIALUX ist für vielfältige Anwendungen geeignet. Ideal für die Vermietung und zum Verkauf. Einfacher Transport zu allen Einsatzorten. Die Leuchten sind mit einem zusätzlichen Schutz für den Transport ausgestattet.

Die flexibelste und leistungsstärkste Lichtlösung auf dem Markt, für jede Art von Energieversorgung, einschließlich eines Hilfsgenerators, welcher direkt ins Netz eingespeist werden kann.

EIGENSCHAFTEN UND VORTEILE

- Ideal für das Eventmanagement im Stadtbereich, für temporäre öffentliche Straßenarbeiten, sowie die Straßenbeleuchtung.
- Unzerbrechliche LED-Leuchten: mehr als 20.000 Stunden.
- Haltbarkeit der Leuchten.
- Beleuchtungsfläche von 3000 m² (durchschnittlich 20 Lux).
- Kompakt, wirtschaftlich und extrem langlebig.
- Die 270°-Mastdrehung verbessert den Winkel der zu beleuchtenden Oberflächen.



NEUE LAMPEN
LED DIALUX-DUAL

DIALux



Umweltfreundlich

Keine Flüssigkeit
oder
Emission

Erhöhte Sicherheit

Vertikal
Manueller
Mast
8 m



Herausnehmbare
Fußstufe

PLUG-IN LED

Code	MAXLIGHT230V	MAXHYBRID
Modell	MAXI-LIGHT PLUG-IN LED	MAXI-LIGHT PLUG-IN & GO HYBRID
Frequenz (Hz)	50/60	50/60
Nennleistung (kW)	(0,64)	3 (2,2)
Kurbel	Manuell	Manuell
Höhe (m)	7	7
Mindestabmessung (mm)	1160 × 800 × 2200	1160 × 800 × 2200
Maximale Abmessung (mm)	1950 × 1250 × 7200	1950 × 1250 × 7200
Nettogewicht (kg)	265	296
Leistung des Lichts (W)	160 W × 4	160 W × 4
Lampen Typ	LED	LED
Beleuchtungsfläche (5 lux min.) (m ²)	3000	3000
Lumen	61000	61000
Steckdose 16 A - 230 V	Ja	Ja
Anhänger	Nein	Nein
Programmierbarer Stundenzähler & Astro clock	Option	Option
Erdungskabel	Option	Option
Schalldruck @ 7m (dB)	-	75
Motor	-	PACLITE*
Zertifizierte Leistung SAE J 1349		



PLUG-IN & GO HYBRID

Erhöhte Sicherheit

Vertikal
Manueller
Mast
7 m



*PACLITE ENGINE

Benzinmotor mit manuellem Starten

Leistung: 3,1 hp (2,5 kw)

Autonomie : 8 STD

Kraftstofftank: 10 l

Schalldruck: 75 (dB)

OPTION

Code

X-TRAIL für seriellen Anschluss

TX2

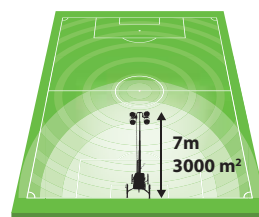

Durchschnittliche
Beleuchtungsstärke:
20 Lux

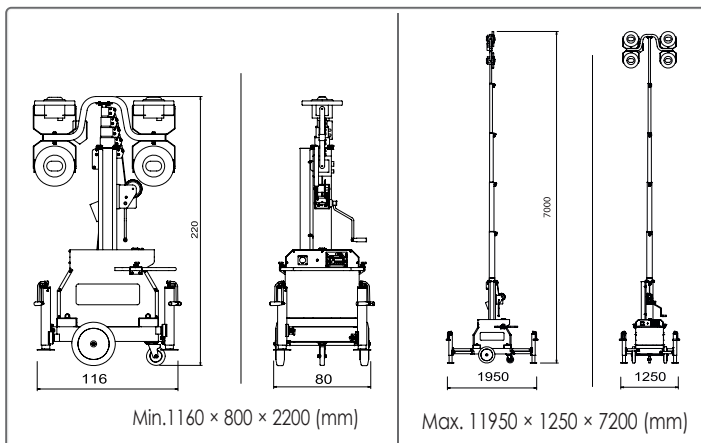

VERDICHTUNG

BAUTECHNIK

BETONVERARBEITUNG

OBERFLÄCHENBEHANDLUNG

SCHNEIDEN - SCHLEIFEN