

## Torre de iluminação com lâmpadas LED

A torre MAX-LIGHT PLUG-IN LED DIALUX é perfeita para as diversas aplicações no serviço de aluguer e fornecer aos utilizadores um equipamento de iluminação sólido e fácil de transportar que responde eficazmente a todas as situações para as quais é requerida.

A solução de iluminação mais flexível e mais potente do mercado. Permite ligá-la a uma vulgar tomada de 230 V ou a um grupo eletrogéneo auxiliar.

## CARACTERÍSTICAS E BENEFÍCIOS

- Ideal para eventos ao ar livre, trabalhos em zonas urbanas, construção de estradas e iluminação pública provisória.
- Duração das lâmpadas LED inquebráveis: mais de 20000 h.
- Área iluminada de 3.000 m<sup>2</sup> (20 Lux em média).
- Degrau para facilitar a desmontagem.
- Compacto.
- Ergonómico.



LÂMPADAS LED DIALUX-DUAL



Ecológico

Sem líquidos nem emissões poluentes



Segurança reforçada

Mastro vertical de regulação manual



PLUG-IN LED

Degrau

Código	MAXLIGHT230VSW	MAXHYBRID
Modelo	MAXI-LIGHT PLUG-IN LED	MAXI-LIGHT PLUG-IN & GO HYBRID
Frequência (Hz)	50/60	50/60
Potência nominal cv (kW)	(0,64)	3 (2,2)
Guincho	Manual	Manual
Altura (m)	7	7
Dimensões mínimas (mm)	1160 × 800 × 2200	1160 × 800 × 2200
Max. dimensão desenvolvida (mm)	1950 × 1250 × 7200	1950 × 1250 × 7200
Peso líquido (kg)	265	296
Potência das lâmpadas (W)	160 W × 4	160 W × 4
Tipo de lâmpada	LED	LED
Área de iluminação (5 lux min.) (m <sup>2</sup> )	3000	3000
Lúmen	61000	61000
Corrente de entrada 16 A – 230 V	Sim	Sim
Reboque	Não	Não
Contador de horas programável e sensor de luminosidade	Opção	Opção
Ligação à terra	Opção	Opção
Nível de ruído a 7 m (dB)	65	75
Motor	-	PACLITE*
Potência certificada SAE J 1349		



Segurança reforçada

Mastro vertical de regulação manual



PLUG-IN & GO HYBRID

### \*MOTOR PACLITE

- A gasolina de arranque manual
- Potência: 3,1 cv (2,5 kw)
- Autonomia: 8 h
- Depósito de combustível: 10 l
- Nível de ruído: 75 (dB)

OPÇÃO Código

X-TRAIL Para conexão em série TX2

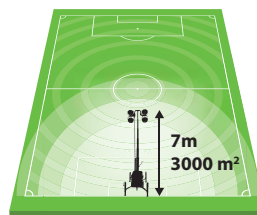

20 Lux em média  
Ligação em série

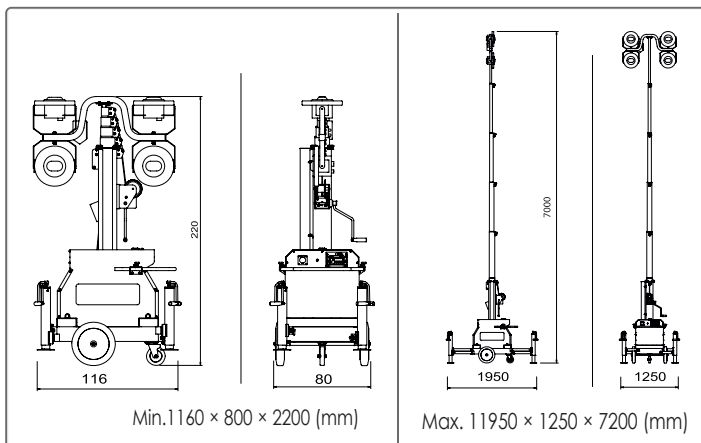

COMPACTAÇÃO

EQUIPAMENTO DE CONSTRUÇÃO

TRABALHOS EM BETÃO

SUPERFÍCIES

CORTE, ESCARIFICAÇÃO