

Extra-Leichtgewicht-Verdichter

Dieses Leichtgewicht ist konzipiert für Reparaturarbeiten auf engstem Raum und daher ideal für Bordsteine, Rinnen, Pflastersteine und entlang an Gebäuden, um Behälter, Schalungen, Säulen, Gehwege und vielem mehr. Dank der Wasserberieselung und den Transporträdern ist es eine vielseitig einsetzbare Platte.



Ultrakompakt

POWERED BY
HONDA
norm SAE J1349



EIGENSCHAFTEN UND VORTEILE

- Speziell konturierte Lauffläche, abgerundete Kanten und das geringe Gewicht sorgen für maximale Leistung und beste Manövrierbarkeit.
- Vollständig abgedeckter Riementrieb erspart frühzeitigen Verschleiss.
- Die Bauweise des Erregeraggregates erfordert minimale Wartung und sorgt für höchste Produktivität.
- Ergonomische Griffe ermöglichen dem Bediener ein leichtes Auf- und Abladen.
- Der Gashebel ist an der Führungsdeichsel angebracht.

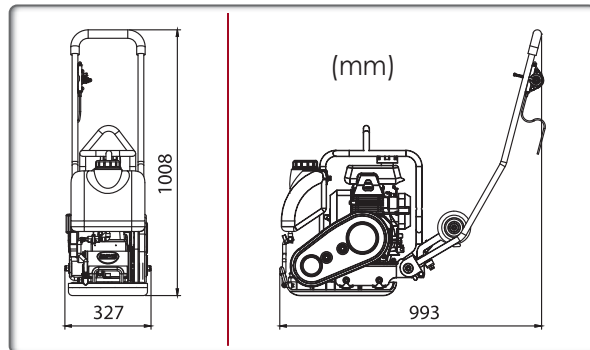

Code	LCC40W
Modell	LCC40W
Einsatzgewicht (kg)	45
Zentrifugal (kN)	11,5
Plattenbreite (mm)	320
Motor	Honda GXR120
Leistung PS (kW)	3,5 (3)
Wasserbehälter Kapazität (l)	6
Geschwindigkeit (m/min)	21
Amplitude (mm)	0,89
Frequenz (Hz)	95
Lärmpegel dB(A)	89
Flächenkapazität (m ² /Std.)	525
Hand-Arm-Vibrationen* (m/s ²)	3
* Minimale Vibration gemessen nach EN500-4	
Zertifizierte Leistung SAE J 1349	



Transporträder,
Wasserberieselung