

## Reversierbare Rüttelplatten

Das moderne und kompakte Design mit hoher Geschwindigkeit für überzeugende Verdichtungsleistungen.

Kompakte Bauweise, die vorwärts-/rückwärts fährt. Arbeitsgeschwindigkeit und Verdichtungstiefe werden stufenlos über eine hydraulische Servosteuerung reguliert. Dies verleiht der Platte sanfte Bewegungen und sie ist dadurch sehr leicht zu bedienen. Die Platten sind auch für Arbeiten in der Nähe von Säulen und Betonunterböden sowie in Gräben geeignet.

Allround-Platte für Bodenauffüllungen, Fundationen sowie Grabenverfüllungen.

## EIGENSCHAFTEN UND VORTEILE

- Hohe Geschwindigkeit für große Flächenleistung.
- Geschwindigkeit vorwärts und rückwärts gleich.
- Robuste Abdeckungen und Befestigungselemente für besseren Schutz und somit geringere Wartungskosten.
- Die gegossene Grundplatte besteht aus verschleißfestem Stahl (GJS-700).
- Lange Betriebszeiten dank geringer Hand-Arm Vibration.
- Komfortabler, zentraler Hebepunkt.
- Motor mit Ölüberwachung.



OPTION: GEL-BATTERIE



Plattenverbreiterung



Handstart



Gelagerter Handgriff und Servosteuerung



Abnehmbare Kapuze



Elektro-Start

Einfacher Zugang für Batterieservice und Startvorgang

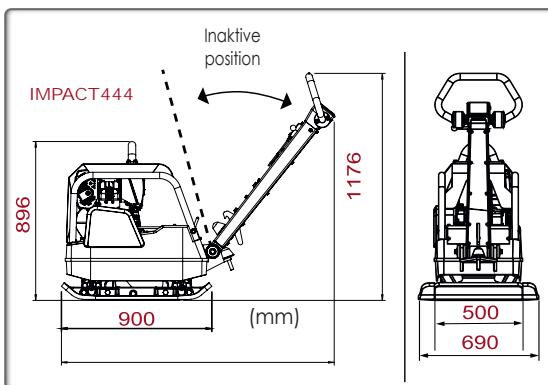

Powered by



Code	IMP444DH-ES
Modell	IMPACT 444
Abmessungen L x B (mm)	1671 x 690 x 1153
Betriebsgewicht (kg)	438
Zentrifugalkraft (kN)	50
Arbeitsbreite (ohne Erweiterungen) (mm)	500 + 2 x 95
Stärke der Grundplatte (mm)	12
Betriebsgeschwindigkeit (m/min)	26
Flächenleistung (m²/h)	912
Frequenz (Hz)	80
Motor	Hatz Diesel 1B40-V5
Leistung Hatz-Dieselmotor PS (kW)	10 (7,5)
Leistung (U/min)	2900-3600
Kraftstoffverbrauch (l/h)	1,8
Kühlung	Luftkühlung
Starten	Elektrisch und manuell
Automatisches Ausschalten bei Ölangel	Ja
Hand-Arm-Vibrationen* (m/s²)	3,1
*Minimale Vibration gemessen nach EN500-4	
Zertifizierte Leistung SAE J 1349	

