

Mini-Dumper

PACLITE ist spezialisiert auf Lösungen für jede Baustelle. Durch das Know-how unserer Fachleute und die bewährte Qualität der Marke PACLITE, können wir stets spezifische Anforderungen erfüllen. Bestens geeignet für jede Art von Aufgaben und hergestellt aus qualitativ hochwertigen Materialien und Komponenten. Ermüdungsarme Bedienung, beste Manövrierbarkeit auf engstem Raum. Schnell und agil in der Bewegung. Kräftig, robust und kompakt. Auch der Transport ist eine Leichtigkeit.

EIGENSCHAFTEN UND VORTEILE

- Robustes Design der Mulde und vom Entladesystem.
- Bestens ausbalanciertes Gewicht im Vergleich zu anderen Anbietern auf dem Markt.
- Angetrieben von einem 5.5 PS starken Honda-motor.
- Das Ladevermögen beträgt 345 kg.
- Handgeführter, motorbetriebener 4-Rad-Dumper für engste Stellen. Der Betrieb verläuft einfach und kraftvoll auch bei beladener Maschine.
- Hohe Effizienz.
- Die Mulde kann innert Sekunden durch eine ebene Plattform getauscht werden. Beide sind in der Lieferung enthalten.
- Bereifung für jeden Untergrund geeignet.
- Steigfähigkeit bis 30 %.
- Tecumseh-Getriebe aus amerikanischer Herstellung.



Code	HTL350
Modell	HTL350 MICRODUMPER
Abmessungen L x B x H (mm)	1802 x 721 x 955
Motor	Honda GXV160
Start	Manuell
Motorleistung - PS (kW)	5,5 (4)
Max. Geschwindigkeit (km/h)	5,8
Muldeninhalt (l)	137
Ladekapazität (kg)	345
Gewicht (kg)	162
Vibrationen (m/s ²)	4,52
Motorzahl (rpm)	2890
Larson Davis HVM Prüfgerät 100 - tri-axialer Beschleunigungssensor	



Flacher Aufsatz stets Teil der Ausstattung

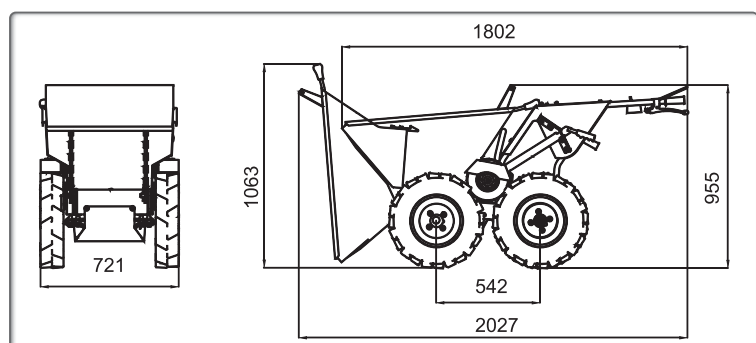

VERDICHTUNG

BAUTECHNIK

BETONVERARBEITUNG

OBERFLÄCHENBEHANDLUNG

SCHNEIDEN - SCHLEIFEN