

Ferramentas manuais para betão

BULL FLOAT: ferramenta com lâmina leve em liga de magnésio com secção reforçada para evitar empenar, com rótula e cabo telescópico.

BIG BLUE-TOO: Lâmina de aço temperado "Blue" com as extremidades arredondadas, rótula e cabo telescópico.

FRESNO BROOM: com rótula e cabo, ferramenta combinada de lâmina e vassoura para um acabamento roçado, com rótula e cabo telescópico.

CARACTERÍSTICAS E BENEFÍCIOS

- Disponíveis em três componentes: lâmina, articulação e 3 comprimentos de braços, telescópicos e intermutáveis.



BULL FLOAT

BIG BLUE-TOO

FRESNO BROOM



Cabo de alumínio
Código : BT00055

Articulação oscilante
Código : BT003300



Código	BIG BLUE-TOO	FRESNO 900	FRESNO 1200	BULL FLOAT
Modelo	BIG BLUE-TOO	FRESNO BROOM	FRESNO BROOM	BULL FLOAT
Dimensões C x L (mm)	1200 x 300	900 x 220	1200 x 220	1200 x 200

KIT BULL FLOAT & MALA DE TRANSPORTE

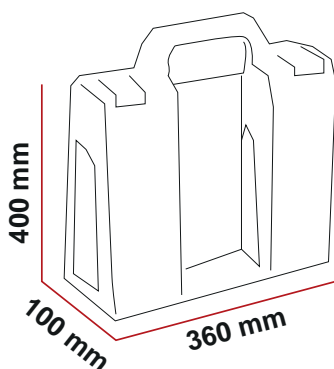
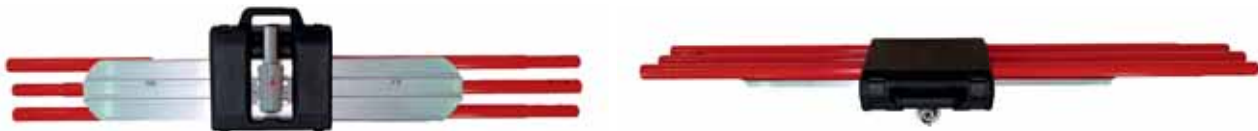

CONTEÚDO DO KIT

- 1 perfil de alisamento magnésio
- 1 articulação oscilante
- 3 alças de alumínio de 45 mm de diâmetro e 180 cm de comprimento
- 1 mala de transporte robusta

COMPACTAÇÃO

EQUIPAMENTO DE CONSTRUÇÃO

TRABALHOS EM BETÃO

SUPERFÍCIES

CORTE, ESCARIFICAÇÃO