

Velocidade máxima de corte e operação suave

A serra de pavimentos CUT SPEED 450 da Paclite com motor Honda oferece o melhor rendimento de corte de todas as máquinas da sua classe. O binário transmitido ao disco de diamante e o centro de gravidade localizado directamente sobre o eixo de corte combinam eficientemente.

A maior parte da potência vai para onde é requerida: para o asfalto ou para o betão. Dados estes pressupostos, esta máquina corta mais rápido do que qualquer outra da sua classe.

CARACTERÍSTICAS E BENEFÍCIOS

- A máquina proporciona uma excelente protetora direcional graças ao reforço da estrutura protectora.
- A pega ajustável proporciona um fácil trabalho sem fadiga para o operador. A Paclite CUT SPEED 450 tem uma distância entre os eixos das rodas reduzida o que facilita o manuseamento da máquina.
- O depósito de água de plástico removível permite um trabalho de corte mais extenso devido à sua capacidade ser a maior da classe.
- A máquina está perfeitamente equilibrada facilitando assim a elevação, utilizando o olhal, para transporte.
- Uma serra de pavimentos ligeira de grande manobrabilidade em qualquer local de trabalho.
- Conta-horas electrónico.
- Sistema de rega facilmente amovível.
- Caixa para documentos e ferramentas integrada.

POWERED by
HONDA
norm SAE J1349



EN13236

Ø 350, 400, 450 & 500 mm

Altura ajustável



Depósito de água
25 L



Ponto de elevação central



Travão de segurança - Certificado CE



Rega dupla



Diâmetro da lâmina 450 mm

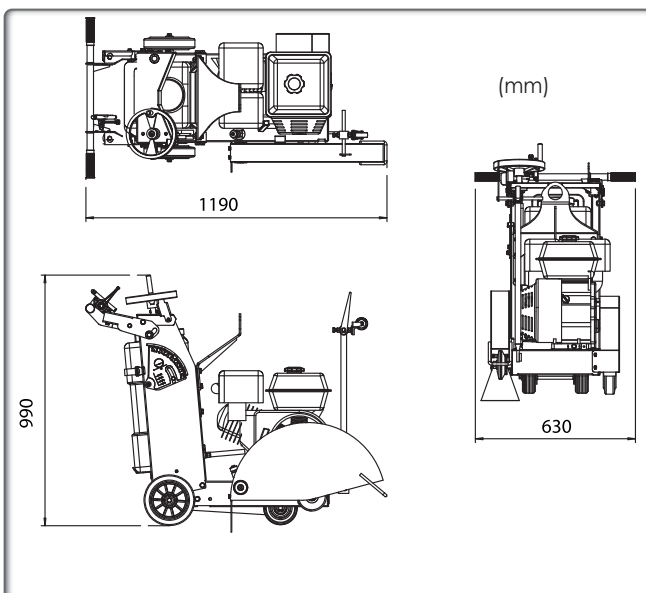

	Código 301.40.10002	301.40.10005
Modelo	CUT SPEED 450	CUT SPEED 500
Dimensões C x L x A (mm)	1190 x 630 x 990	1190 x 630 x 990
Peso (kg)	95	104
Profundidade máx. de corte (mm)	145	200
Largura do corte (mm)	10	10
Diâmetro externo do disco	350, 400, 450	350, 400, 450, 500
Velocidade do disco em vazio (m/s ²)	46,1	46,1
Capacidade do depósito de água (l)	25	25
Motor	Honda GX390	Honda GX390
Potência Motor CV (kW)	11,7 (8,7)	11,7 (8,7)
Regime do motor (rpm)	3600	3600
Capacidade do tanque de combustível (L)	6,1	6,1
Capacidade do óleo do motor (L)	1,1	1,1
Consumo de combustível na potência nominal (L/h - rpm)	3,5 - 3600	3,5 - 3600
Potência certificada SAE J 1349		