

## Maximale Schneidgeschwindigkeit und reibungslose Bedienung

Der PACLITE CUT SPEED 450 Fugenschneider bietet eine Schneidleistung wie kein anderer in dieser Maschinenklasse.

Das Drehmoment, welches auf die Diamantscheibe übertragen wird, und der Schwerpunkt direkt über der Kurbelwelle wurden effizient aufeinander abgestimmt.

Der größte Teil der Maschinenleistung setzt dort an, wo sie erforderlich ist, nämlich direkt an der zu bearbeitenden Oberfläche. Daher haben wir schnellere Schnitte als bei vergleichbaren Produkten.

## EIGENSCHAFTEN UND VORTEILE

- Der abnehmbare Kunststoff-Wassertank macht lange Nassschnitte möglich und ist der größte in dieser Gewichtsklasse.
- Aufgrund des Gewichtes, lässt er sich an der mittigen Aufhängung leicht heben.
- Der Fugenschneider lässt sich hervorragend manövrieren und bietet auf jeder Baustelle optimalen Komfort.
- Digitaler Betriebsstundenzähler.
- Verstellbarer Führunggriff.

POWERED by  
**HONDA**  
norm SAE J1349



Höhenverstellbarer Griff

EN13236

Ø 350, 400, 450 & 500 mm



Wassertank 25 L



Mittige Aufhängung



Sicherheitsbremse – CE-zertifiziert



Doppelsprinkler



Max. Durchmesser 450 mm

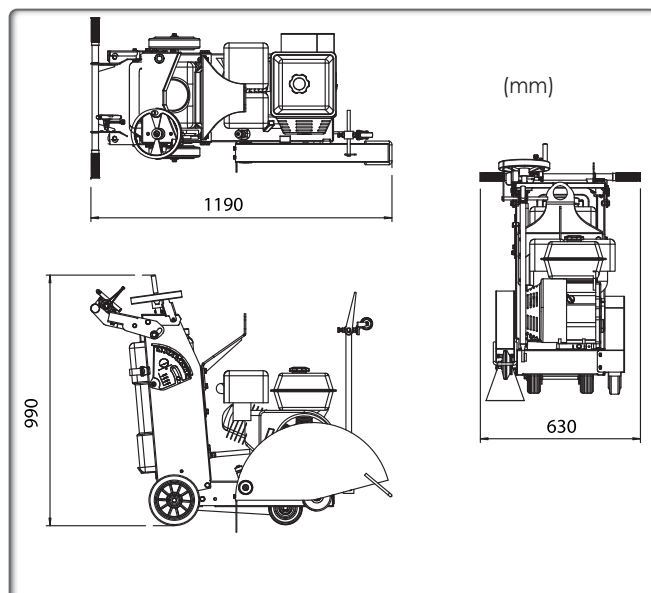

Code	301.40.10002	301.40.10005
Modell	CUT SPEED 450	CUT SPEED 500
Abmessungen L × B × H (mm)	1190 × 630 × 990	1190 × 630 × 990
Gewicht (kg)	95	104
Max. Schnitttiefe (mm)	145	200
Schnittbreite (mm)	10	10
Blattdurchmesser (mm)	350, 400, 450	350, 400, 450, 500
Scheibendrehzahl (m/s <sup>2</sup> )	46,1	46,1
Wassertankvermögen (l)	25	25
Motor	Honda GX390	Honda GX390
Nutzleistung PS (kW)	11,7 (8,7)	11,7 (8,7)
Motordrehzahl (rpm)	3600	3600
Kraftstofftankinhalt (L)	6,1	6,1
Füllmenge Motoröl (L)	1,1	1,1
Kraftstoffverbrauch bei Nennleistung (L/h - rpm)	3,5 - 3600	3,5 - 3600
Zertifizierte Leistung SAE J 1349		