

Retificadora de pavimentos de betão

A Paclite CUB grinder é uma pequena retificadora desenvolvida para correção e retificação de pavimentos de betão. É acionada por um motor elétrico monofásico de 230 V.

A ferramenta de diamante de corte é de fácil acesso e simples de substituir.

O braço rebatível torna a máquina compacta e de fácil transporte.

CARACTERÍSTICAS E BENEFÍCIOS

- Ferramenta de desgaste fácil de substituir.
- Motor elétrico potente.
- Braço rebatível.
- Tomada para ligação de um extractor de poeiras em espaços fechados.
- A máquina é fornecida com um conjunto de segmentos de diamante.

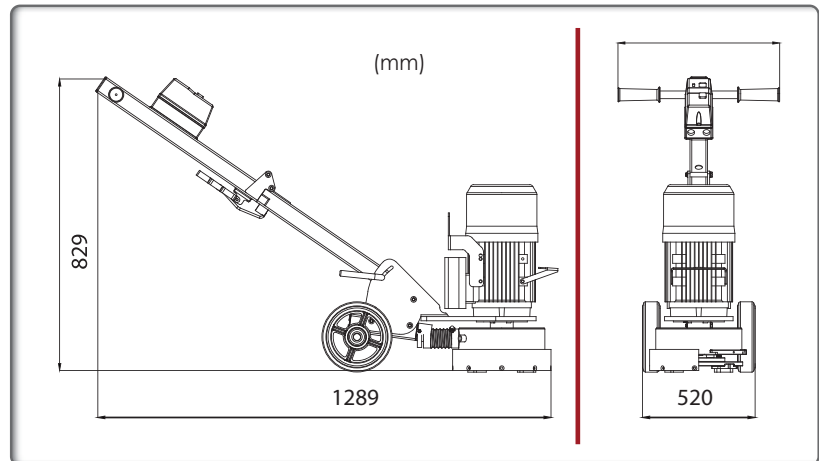

Código	PSG-SEA
Modelo	Cub Grinder
Diâmetro de trabalho (mm)	230
Segmentos	5
Dimensões (em operação) C x L x A (mm)	800 x 460 x 700
Dimensões (rebatida) C x L x A (mm)	800 x 500 x 820
Peso líquido (kg)	53
Rotações do motor (rpm)	1430
Fonte de alimentação motor elétrico	220~240 V at 2,2 kW (3 hp) 50 Hz

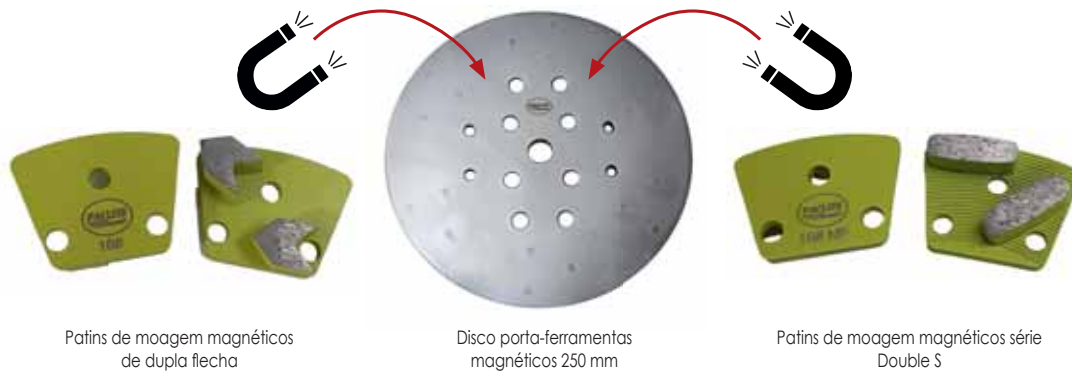

Modelo	Código
Disco 250 mm	PAC-DP314001004
Para eliminação de revestimento Patins de moagem magnéticos de dupla flecha 2T x 15 mm Para ligação dura média	PAC-T310100223
Patins de moagem magnéticos série Double S 2T x 40 x 13 x 12 mm	PAC-T310100235

COMPACTAÇÃO

EQUIPAMENTO DE CONSTRUÇÃO

TRABALHOS EM BETÃO

SUPERFÍCIES

CORTE, ESCARIFICAÇÃO