

## Ausbesserung von Betonböden

Das PACLITE CUB Schleifgerät ist ein kleines Bodenschleifgerät, das speziell für Ausbesserungsarbeiten bei Betonoberflächen entwickelt wurde. Das Gerät wird durch einen kraftvollen 230-V- Einphasen-Elektromotor betrieben.

Das entnehmbare Diamantwerkzeug ist leicht zugänglich und ersetzbar.

Eine kompakte Maschine durch den klappbaren Griff, der den einfachen Transport ermöglicht.

## EIGENSCHAFTEN UND VORTEILE

- Einfach austauschbarer Werkzeugsatz.
- Leistungsstarker Elektromotor.
- Verstellbarer Griff.
- Anschluss für Absauganlage für den Innenbereich.
- Ein Satz Diamantsegmente ist in der Lieferung dabei.

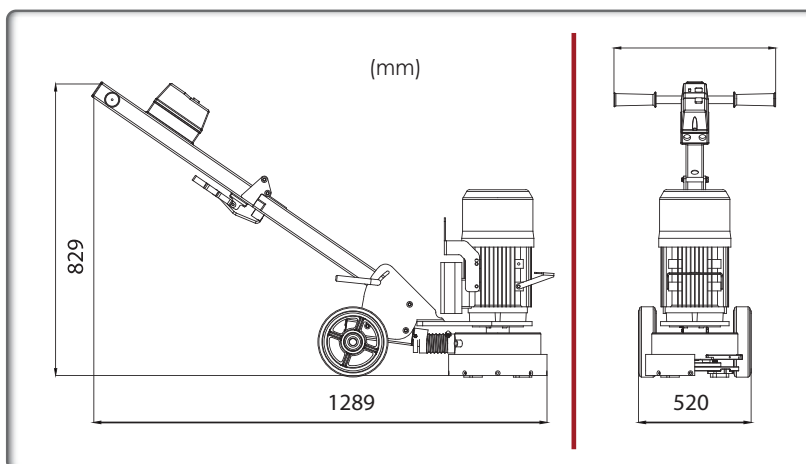

	Code	PSG-SEA
Modell		Cub Grinder
Arbeitsdurchmesser (mm)		230
Segmente		5
Abmessungen (zusammengeklappt) L x B x H (mm)		800 x 460 x 700
Verpackungsgröße (mm)		800 x 500 x 820
Nettogewicht (kg)		53
Motordrehzahl (U/min)		1430
Leistungsquelle		220-240 V zu 2,2 kW 3 (PS) 50 Hz



	Modell	Code
	Disc 250 mm	PAC-DP314001004
<b>Anwendung:</b> Bindemittel für die Beschichtungsentfernung Doppelpfeil-Schleifschuhe – Segmentgröße: 2TxH15 mm	Segmente	PAC-T310100223
<b>Anwendung:</b> Mittlere bis harte Bindung; Double S Serie Schleifschuh-Segmente 2T x 40 x 13 x 12 mm	Segmente	PAC-T310100235



VERDICHTUNG

BAUTECHNIK

BETONVERARBEITUNG

OBERFLÄCHENBEHANDLUNG

SCHNEIDEN - SCHLEIFEN