

Pilonneuse multi-usages Diesel

La pilonneuse DIESEL PACLITE TR800DY présente des performances et une durée de vie exceptionnelles, tout en offrant un confort d'utilisation. Cette machine est bien équilibrée pour une utilisation et un fonctionnement faciles.

Cette pilonneuse de la gamme poids lourd est extrêmement fiable grâce à son moteur. Son utilisation convient sur les sols difficiles à compacter, sur les sites où seul le gasoil est utilisé, évitant de ce fait le mélange de carburants et les incidents qui en découlent.



Coûts d'entretien réduits. Meilleure longévité des cartouches de filtres à air. Système de filtre à air autonettoyant.

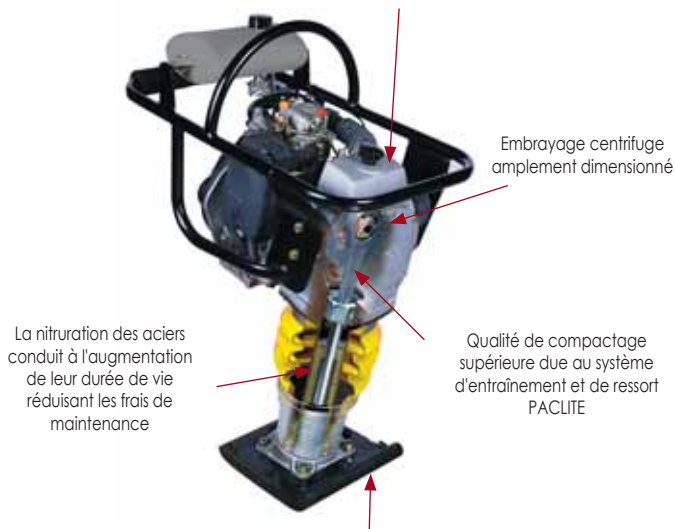

Déplacements faciles et rapides grâce à l'amélioration de l'inclinaison du pied, à la qualité de ses amortisseurs et à son centre de gravité très bas.

CARACTÉRISTIQUES ET AVANTAGES

- Le moteur Paclite diesel KM173F offre des performances exceptionnelles, permet des économies de carburant et une durée de vie plus longue.
- Le grand réservoir muni d'un filtre autonettoyant procure au moteur une plus longue durée de vie et une maintenance réduite.
- Réduction du niveau des nuisances sonores pour l'opérateur et pour l'environnement.

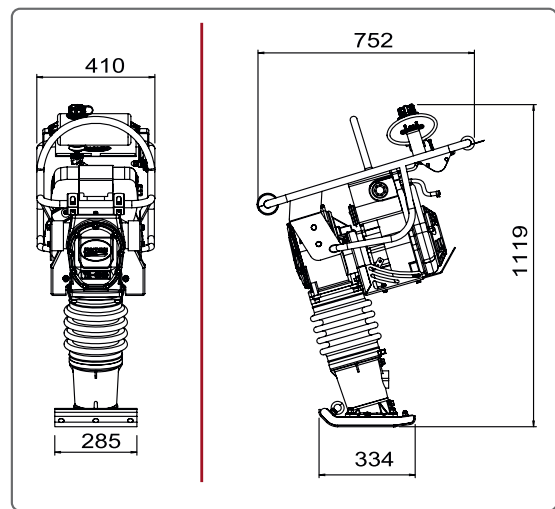

Code	TR800DY
Modèle	TR800DY
Poids opérationnel (kg)	84
Force centrifuge (kN)	21,4
Dimension de la plaque (mm)	334 x 285
Moteur	Paclite KM173F diesel
Puissance ch (kW)	5,5 (4,07)
Vitesse nominale (rpm)	3600
Système de refroidissement	Air forcé (ventilateur)
Capacité du réservoir de carburant (L)	2,5
Conso. spécifique de carburant (g/kWh)	~280-290 typique
Vitesse (m/min)	9 - 12
Amplitude (mm)	75 - 85
Fréquence (Hz)	12
Niveau sonore dB (A)	92
Vibrations* (m/s ²)	9,6
* Taux de vibration minimum EN500-4	
Puissance certifiée SAE J 1349	

Classe de compactage LCPC-SETRA : PN3



Option Kit roues de transport

Code OP/TR-WHEEL