

Vielseitige und leistungsstarke vorwärtsfahrende Rüttelplatte

Hochwertige Asphaltplatten brauchen eine langlebige Grundplatte für vielfältige Anwendungen. Eine Allround-Rüttelplatte in der 85 Kg bis 90 Kg Kategorie. Konzipiert für die Verdichtung von Kies und Unterboden mit bindiger Beimischung auf engstem Raum sowie Parkplätzen, Strassen- und Brückenbau wie auch bei Bordsteinen und um Pfeiler. Die CNC erstellte Grundplatte hat abgerundete Kanten für hohe Geschwindigkeiten und beste Manövrierbarkeit.



POWERED by
HONDA
norm SAE J1349



EGX
POWERED by
HONDA
*ECOPOWER



Wasserdichtes und ultra-stabiles Batteriegehäuse für maximale Sicherheit.



95 Hz

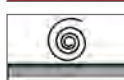

14 kN



21 m/mn



20°



EIGENSCHAFTEN UND VORTEILE

- Die mittig befestigte Führungsdeichsel bietet beste Manövrierbarkeit und kann dadurch nahe an die zu bearbeitende Fläche abgesenkt werden.
- Hebepunkte für bedienerfreundliches Ab- und Aufladen.
- Kompaktes Design.
- Leichtgängig und flexibel einsetzbar.
- Gashebel an Führungsdeichsel.

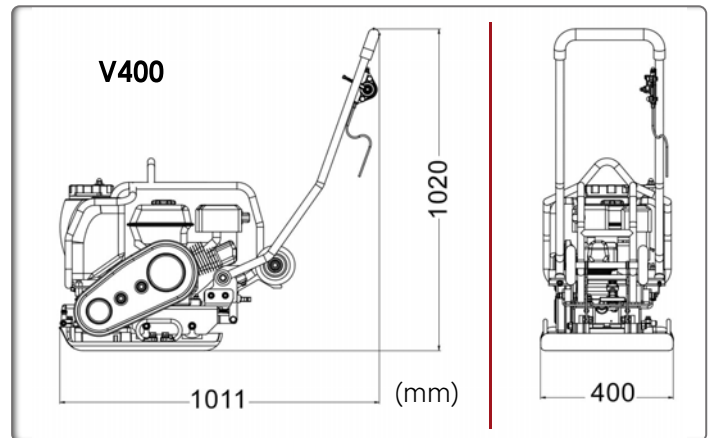

Code	V400 COMBI	V400-ECO
Modell	V400 COMBI	V400 ECOPOWER
Einsatzgewicht (kg)	85	97
Zentrifugalkraft (kN)	14	14
Plattenbreite (mm)	400	400
Motor	Honda GX160	Honda EGX
Nutzleistung PS (kW)	4,8 (3,6)	2,4 (1,8)
Motordrehzahl (rpm)	3600	3600
Kraftstofftankinhalt (L)	3,1	-
Kapazität des Motoröls (L)	0,6	-
Kraftstoffverbrauch bei Nennleistung (L/h - rpm)	1,4 - 3600	-
Wasserbehälter Kapazität (l)	13	13
Geschwindigkeit (m/min)	21	25
Amplitude (mm)	0,89	0,89
Frequenz (Hz)	95	95
Lärmpegel dB (A)	91	55
Hand-Arm-Vibrationen* (m/s ²)	2,62	3,62
Flächenkapazität (m ² /Std.)	685	805
*Minimale Vibration gemessen nach EN500 4		
Zertifizierte Leistung SAE J 1349		

OPTION Vulkollanplatten

Code PPV-PAD400

