

## Mjukbetongsåg

När betong färsk börjar att sätta sig utvecklar den inre spänningar. Syftet med att kontrollera krympsprickning är att minska dessa spänningar innan de ofta resulterar i sprickor.

Med Fresh Cut torrkapning går det att göra fogar i betongen när den fortfarande är färsk, dvs. cirka en eller två timmar efter gjutning. Kåpan omsluter klingan och trycker på betongen runt snittet så att ytan inte flisas sönder.

Klingblockets unika konstruktion ger ett tryck på betongytan medan klingan skäroch er ett kvalitetssnitt.

## EGENSKAPER OCH FÖRDELAR

- Komplet med blad och skyddsplatta.
- Fällbart handtag för att minska utrymme under
- Transport.
- Bladaxelspännare.
- Tystgående.
- Lång livstid.
- Robust ram
- Sparar tid och kostnader.



POWERED by  
**HONDA**  
norm SAE J1349

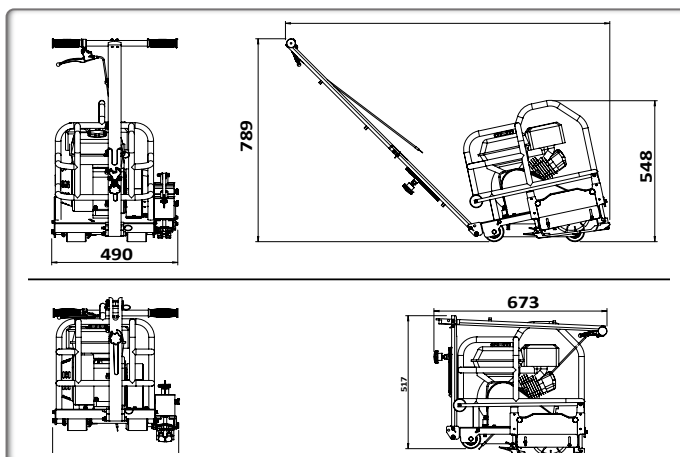

Kod	301.40.10003
Modell	FRESH CUT
Mått W x B x H (mm)	1125 x 490 x 947
Driftsvikt (kg)	35
Max. Djupskärning (mm)	50
Skivans tjocklek (mm)	2,4
Skivans mått (mm)	150
Motor	Honda GX120
Motorcapacitet Hk (kW)	4,3 (3,2)
Märkeffekt (rpm)	3800