

SPM-ytfräs

PACLITE betongfräsare och verktyg är välkända sedan många år men sålts av våra kunder under andra varumärken. Designen kombinerar hållfast tillverkning med extra kraftig prestanda.

Denna teknik är avsedd för ett djupare avlägsnande av material. Den är idealisk för fullständiga golvreningar i produktionshallar, fabriker, byggnader, parkeringsplatser och många andra större nyttobyggnader både över och under marknivå.

EGENSKAPER OCH FÖRDELAR

- Två modeller; bensin och el.
- Låg vikt och hög kapacitet.
- Etsning, rengöring, färgborttagning på alla ytor.
- Kan användas för att avlägsna lim, gummi och svårare beläggningar samt att fräsa betong.
- Idealisk för borttagning av vägmarkering.
- Planing av ojämna betonggolvs.
- Kompakt och lättmanövrerad.
- Djup och precis fräsning av betong, harts, asfalt.



Kod	SPM1-H
Modell	SPMH
Dimensioner L x B x H (mm)	900 x 410 x 1110
Arbetsbredd (mm)	203
Vikt (kg)	66
Arbetsdjup (mm)	3
Arbetskapacitet (m ² /h)	30-46
Motortyp	Honda GX160
Nettoeffekt Hk (kW)	4,8 (3,6)
Max. Motorvarvtal (r/min)	3600
Bränsletankens kapacitet (L)	3,1
Oljevolym (L)	0,6
Bränsleförbrukning vid kontinuerlig märkeffekt (L/T - varv/min)	1,4 - 3600
Norm SAE J 1349	

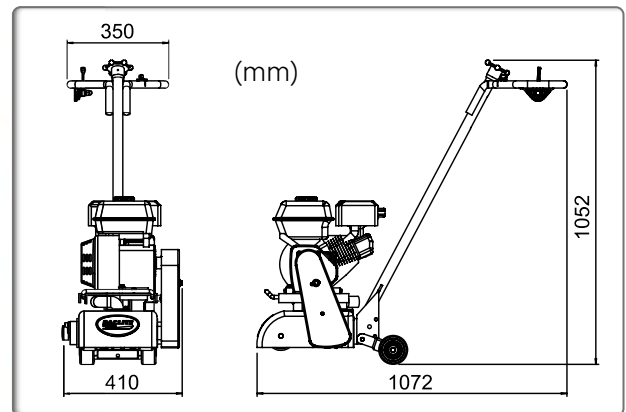

Ergonomiskt manöveruttag



Uttag för dammsugare

Kod	Modell
SPM1-070400	6 - punkts TC skärare (totalt 76 behövs 8 mm hög tungsten) full sats
SPM1-FN.W12	TC shims till skär (totalt 88 stycken behövs)

