

## PACLITE akbara glättare

Den åkbara glättaren PACLITE PRT168 är utrustad med en kraftfull bensinmotor, samt två tunga handbygda växellådor inmonterat i en «easy to service» ram. Vår kraftiga fyrblads rotor är beprövade sedan många år och används på de största arbetsplatserna runt om i världen.

PACLITE PRT kombinerar enastående prestanda för användaren och en perfekt balans. Det tillåter snabb bearbetning av mycket stora betongytor och säkerställer samtidigt en perfekt ytjämnheten.

## EGENSKAPER OCH FÖRDELAR

- Två manuellt oberoende spakkontroller.
- Upphöjd fotpedaler vilket ger bättre bekvämlighet.
- Spraysystem för betong hårdare.
- Centrifugalkoppling.
- Fyra blad-rotor med två tunga växellåda av typen 'SHD'.
- Fyra Lampor.
- Säkerhetsbrytare byggd i sätet.
- Epoxy lack, enkelt att rengöra ramen.
- Alternativ: transportvagn med hjul.



US manufactured gearboxes

PACLITE trowels by **UNI-corp**



POWERED by **HONDA**  
norm SAE J1349

Kod	PRT168
<b>Modell</b>	<b>PRT168</b>
Mått L x B x H (mm)	1980 X 1040 x 1350
Tjänstevikt (kg)	333
Arbetsbredd (mm)	1880
Rotordiameter (mm)	914
Max. rotorn (rpm)	110 till 135
Motor	Honda GX690
Nettoeffekt Hk (kW)	22,1 (16,5)
Max. Motorvarvtal (r/min)	3600
Bränsletank (l)	23
Oljeyolym (L)	1,9
Bränsleförbrukning vid kontinuerlig märkeffekt (L/T - varv/min)	6,7 - 3600
Spray-systemet	Trycksatt
Tillämpning	Ytbehandling och Glättning
Vibrationer i händerna (m/sek)	3
Märkeffekt kW (Hk)	16,5 (22,1)
Vibrationer vid fötterna (m/sek)	5,73
Sitsvibration (m/sek)	2,76
Garanterad ljudeffektnivå dB (A)	86,8
Ljudtrycksnivå dB (A)	55
Norm SAE J 1349	

Alternativ	Kod
Planskiva med 8 insatser (2 skivor per maskin)	PRT168M-04712
Set med 2 x 4 blad (8 blad per maskin)	947-050000
Lyftband repbredd 150 mm	PRT168M-035461
Transporthjul Dolly jack' 2/set	PRT168M-027684

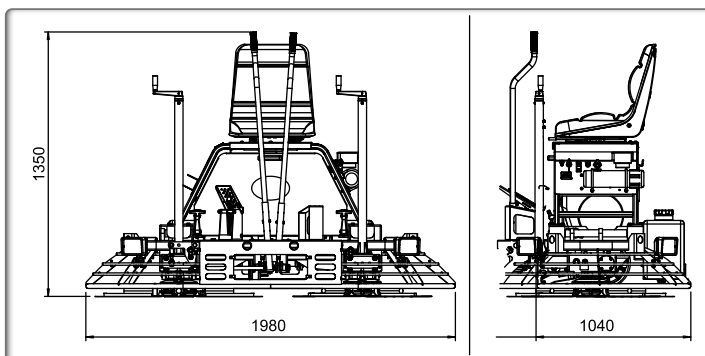

Dubbla spraytankar



Dolly Jacks transporthjul



Mugghållare



Elektriskt spraysystem integrerad i handtaget