

### Två vibrationsstorlekar i ett kit (Ø 28 + 38 mm)

Komplett batteridrivna betongvibrator-set för uthyrningsbranschen inkluderar två utbytbara vibratorhuvuden och axlar (Ø28 mm & Ø38 mm) i ett kit.

PACLITE E-VIB erbjuder en kraftfull och utsläppsfri lösning för betongvibrering på plats. Speciellt utformad för uthyrningsapplikationer, levereras detta kompletta set i en hållbar transportlåda och inkluderar 2 Li-Ion-batterier, en snabbbladdare (110-230 V), samt både Ø28 mm och Ø38 mm huvuden med flexibla axlar.

### EGSKAPER OCH FÖRDELAR

- **Allt-i-ett-lösning:** 2 vibratorhuvuden och axlar (Ø28 & Ø38 mm) levereras i ett komplett set.
- **Nollutsläpp:** Idealisk för golv och i trånga utrymmen.
- **Robust och uthyrningsklar:** Induktionshårdade huvuden, förstärkt axelslang och stöttåligt hölje.
- **Låg hand-armvibration:** Operatörens komfort och säkerhet vid långvarig användning.
- **Batteridrivna frihet:** Varje 6 (A) 20 V Li-Ion-batteri ger upp till 40 minuters kontinuerlig drifttid. Genomsnittlig snabbbladdningstid är bara 45 minuter.

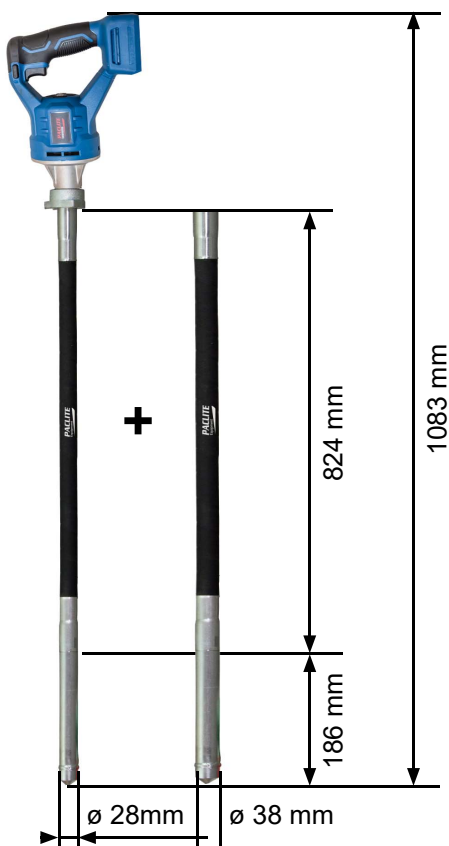

x 2 batterier B1840

Kod	E-28/E-38 ECO MAX
Modell	E-VIB 28 & 38
Typ	Flexibel
Spänning	6.0 (A) 20 V Li-Ion batteri 3-200 Hz
Frekvens (Hz)	200
Mått W x B x H (mm)	1083 x 93 x 250
Huvudets längd D x L (mm)	38 x 186
Vikt (kg)	4,2
Total vikt (kg)	9,4
Ljudtryck dB (A)	74

Batteri	E-30/20 V
Typ	Li-Ion batteri
Batterikapacitet (Ah)	6.0
Genomsnittlig laddningstid (min)	50-60
Medföljande batterier	x 2 - 20 Volt Li-ion
Kompatibla batterier	BL1830, BL1840
Nettovikt EPTA (kg)	3
Vibration * hand /arm på 3 axlar (m/sek)	3,6
*Uppmätt enligt ISO 5349	

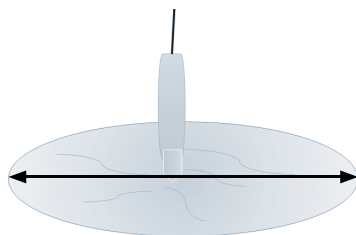

280-450 mm  
Vibrationsområdet är ung. 10 gånger  
stavhuvudets diameter.



### STANDARD TILLBEHÖR

Transportväska med 2 batterier  
+ en batteriladdare



Batteriladdare C1860L