

### Den ultimata mobila teleskopiska belysningsmasten

Den ultimata mobila teleskopiska belysningsmasten som erbjuder oöverträffad prestanda, hållbarhet och effektivitet.

För att möta dina behov av kraftfull och energieffektiv belysning tack vare sin LED-teknik är PL2500 idealisk för byggarbetsplatser, gruvprojekt, storskaliga arbeten och utomhusevenemang.

#### MER FLEXIBLA BELYSNINGSALTERNATIV: ÖKAD MOBILITET

PL2500 SMARTLIGHT (4 x 350 W eller valfri 400 W): Ljusstarkare och miljövänligare belysning som täcker upp till 9800 m<sup>2</sup>, med över 90 timmars drifttid och 225 000 lumen. Masten sträcker sig upp till 8 meter för maximal täckning.

Transporterbar på väg tack vare CE-chassi eller direkt användbar på arbetsplatsen.

#### OÖVERTRÄFFAD PRESTANDA OCH HÅLLBARHET:

Tillverkad i Frankrike och utrustad med en KOHLER-dieselmotor som är bränsleeffektiv, tyst (63 dBA på 8 meter) och byggd för att hålla.

Dess robusta kåpa, höjjusterbara stödben och 8 meter höga teleskopmast klarar svåra förhållanden och vindar upp till 80 km/h.

### EGENSKAPER OCH FÖRDELAR

- **Flexibel strömförsörjning:** Extra uttag för verktyg eller ytterligare belysning (upp till 3 kW).
- Enkel transport: Kompakt design med plats för gaffeltruck och lyftkrokar för optimal mobilitet.
- **Förenklat underhåll:** Två stora övre dörrar ger snabb och säker åtkomst till komponenterna.
- **Miljövänlig och vägtransportklar:** Låg miljöpåverkan med valfritt vägläp för enkel transport.
- **Anpassad för tuffa miljöer:** Designad för uthyrningsmarknaden och krävande förhållanden. PACLITE PL2500 levererar kraftfull belysning, maximal effektivitet och enastående hållbarhet, vilket gör den till det självklara valet för de mest krävande användningarna.

### DET PROFESSIONELLA VALET

#### BELYSNINGSYTAN

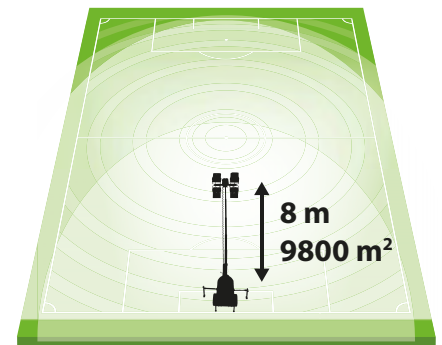

Projektörer tillverkade i Italien



Platsbogsering eller vägtransport



Gaffelfickor och lyftkrokar för enkel lastning för transport



Ett CE-stickuttag

# PL2500 SMARTLIGHT

## Stationär eller bogserbar



Bygg, hyrindustri, gruv och infrastruktur

Kod	PL2500-LED 50HZ	PL2500-LED 60HZ
Modell	PL2500 SMARTLIGHT	
<b>STRUKTUR</b>		
Maxhöjd - (m)	8	
Höjning	Hydraulisk eller manuell	
Roterande sektion - (°)	340	
Minsta mått - L x B x H (mm)	2200 x 1500 x 3000	
Största mått - L x B x H (mm)	2500 x 2600 x 8000	
Driftsvikt - (kg)	650	
Stödben	Tre oberoende justerbara stödben ger stabilitet åt belysningstornet på plats.	
<b>MOTOR</b>		
Motor	KOHLER® KDW702 GE715 GE515	
Antal cylindrar	2	
Slagvolym - (cc)	686	
Effekt HP - (kW)	5 / 6	
Kylning	Vatten	
Motorns varvtal vid 50/60 Hz (rpm)	1,500 / 1,800	
Bränsle	Diesel	
Startsystem	Elektrisk	
Bränsletankens kapacitet - (liter)	120	
Ljudnivå - (Lwa)	270	
<b>GENERATOR</b>		
Modell	LT3N - 75/4	
Enfas spänning Mecc Alte - (kVA-V)	3.5kVA-220V / 4.5kVA-220V	
Frekvens - (Hz)	50/60	
<b>LAMPOR</b>		
Typ av ljus	350W LED	
Antal och effekt för ljuskälla	4 x 350 W	
Skyddsgrad	IP67	
Material för stomkonstruktion	Pressgjuten aluminium / Aluminium	
Material för lamphållarkonstruktion	Pressgjuten aluminium / Aluminium	
Mått - L x H x D (mm)	410 x 373 x 200	
Norm SAE J 1349		



Hydraulisk mätare



Bakre dörr kan öppnas



Vattenpass för marknivå



### TILLBEHÖR

Kod	PL-PIC	CAB T3
Modell	Blixtstång 2 m	Jordkabel



**KOHLER**



Öppningsbara sidopaneler

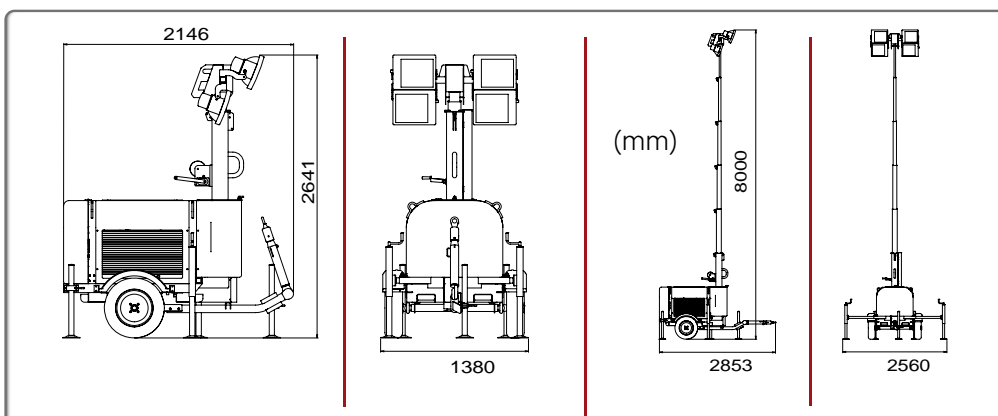

Utdragbara stöd som anpassas mot marken

PACKNINGSMASKINER

MOBILA BYGGMASKINER

BETONGUTRUSTNING

YTBEHANDLINGSUTRUSTNING

KAPNING OCH SLIPNING