

Dieseldriven stamp

PACLITE dieselstamp erbjuder maximal produktion, prestanda och driftsäkerhet medan du får fördelen av att använda denna stamp med andra dieselmaskiner.

En välbalanserad maskin för enkel hantering och drift. TR800D är tungviktsaren bland stamparna och är exceptionellt driftsäker tack vare dess motor. Den används med fördel på mark som är svårpackad och på platser där uteslutande dieselbränsle används för att undvika oavsiktlig förväxling av bränslen och reparationer.

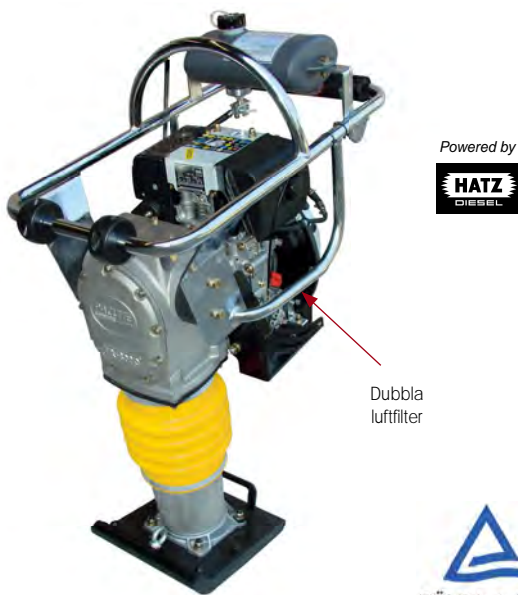

Powered by



Dubbla luftfilter



Egenskaper och fördelar

- En slitstark HATZ 1B20 dieselmotor ger exceptionell prestanda, bränsleekonomi och livslängd.
- Den stora bränsletanken med självrenande filter i tanken har lång livslängd och minimalt underhåll.
- Speciell bullerdämpning sänker mängden buller från motor och fotplatta som överförs till operatören.
- dammfri motor för längre livstid och förbättrad driftsäkerhet.
- Centrifugalkoppling tillverkad av Tyska Amsbeck.

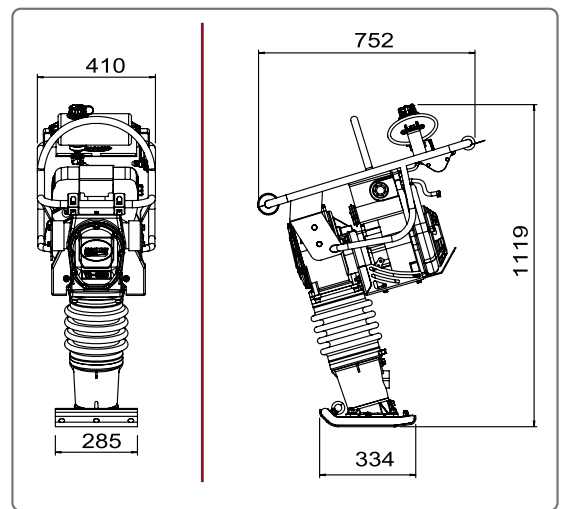

Minskade driftkostnader: Torr luftfilterkassett med lång livslängd och självrengörande luftfiltersystem

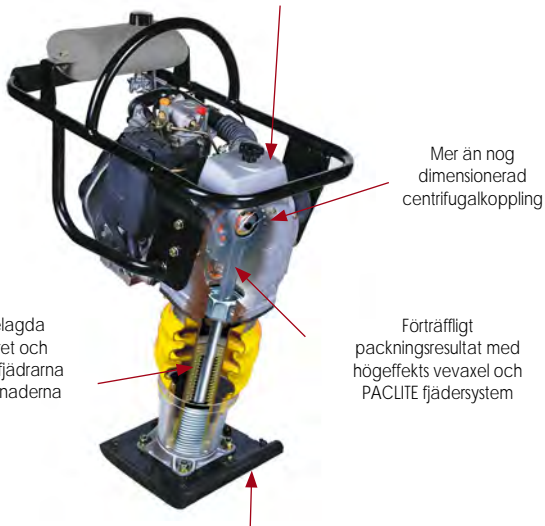

Mer än nog dimensionerad centrifugalkoppling

Det nitridbelagda cylinderfodret och extra kraftiga fjädrarna håller driftkostnaderna nere.

Förträffligt packningsresultat med högeffekts vevaxel och PACLITE fjädersystem

Snabbare: Hög framföringshastighet med förbättrad vinkling på fotplattan, optimerade fjädersystem och låg tyngdpunkt

Kod	TR800D
Modell	TR800D
Arbetsvikt (kg)	84
Centrifugalkraft (kN)	21,4
Bottenplattans storlek (mm)	334 x 285
Märke Motor	Hatz 1B20-V5
Hk effekt (kW)	4,6 (3,5)
Hastighet (m/min)	9 - 12
Amplitud (mm)	75 - 85
Frekvens* (Hz)	12
Ljudnivå dB (A)	92
Vibrationsnivå (m/s ²)	9,6
*Minimum vibrationsnivåer i enlighet med EN500-4	
Norm SAE J 1349	



TILLBEHÖR TRANSPORTHJUL

Kod OP/TR-WHEEL