

STAMPAR CRX698 & CRX698 E-POWER*

Marknadens enda stamp med avvibrerat handtag



Arbeta i absolut komfort med lägsta handvibrationerna, unik i branschen.

CRX698 är den första stampen med mycket låga vibrationer i manöverhandtaget. Den har exceptionella egenskaper som flexibilitet med hög och kraftfull slagkraft kombinerad med perfekt stabilitet för jobbet. Honda GXR120-nya luftkylda motorer med horisontell drivaxel, gjutjärnsmantlad cylinder med membran förgasare ger större effekt.

Ett unikt tre stegs luftfiltreringssystem: först ett cyclonfilter som absorberar större partiklar, enkelt att rengöra. Sedan ett andra luftfilter kombinerat med filtret på själva Honda-motorn. Resultatet gör att motorn är praktiskt taget fri från damm ger förbättrad livslängd. Foten är handgjord av PACLITEs ingenjörer som laminerat trä och stål för att ge flexibilitet och uthållighet mot sten och hårt underlag. En gjuten trimmad kolv med belagd teflon, som är utbytbar (patentsökt) fördubblar dess livslängd gentemot andra märken.

EGENSKAPER OCH FÖRDELAR

- Anmärkningsvärd flexibilitet och arbetskomfort.
- Cycloniskt luftfilter för fem gånger mindre underhållsintervall.
- Automatisk oljenivåkontroll.
- Enkla kontrollpunkter för underhåll av motorer.
- Avvibrerat handtag, med lägsta vibrationsvärden inom industrin.
- Skyddskåpa utrustad med en elektronisk kontrollpanel
- Indikering av motorvarvtal och timmätare.
- Centralt lyftram.
- Hjul monterade på dragstängerna för lastning
- Motorstopp integrerat i handtaget.
- 380 mm smal laminerad fot.
- Bälge och fot av fransk tillverkning.
- Honda GXR120-motorer.
- **Tillgänglig med batterimotor motor EGX Honda.**
- Maskin levererad med laddare.
- Tillval: EGX Honda-batteri.



Tillval: Honda-batteri.

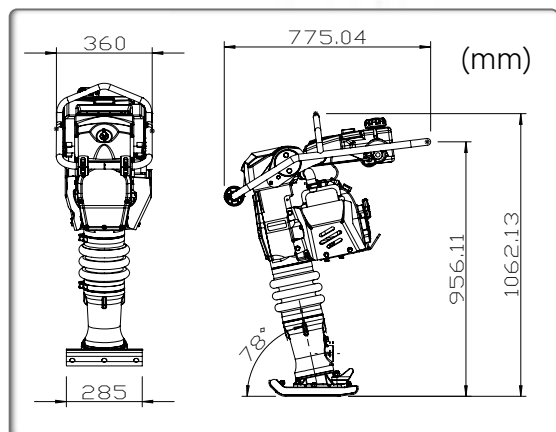

Utbytbar stampfot

Kod	CRX698	CRX698-ECO
Modell	CRX698-4 HONDA	CRX698 ECOPOWER
Tjänstevikt (kg)	68	71
Bottenplattans bredd (mm)	335-285	335-285
Motor	Honda GXR120	Honda EGX
Hk effekt (kW)	3,1 (2,3)	2,4 (1,8)
Hastighet (rpm)	3600	3600
Cylindervolym (CC ³)	121	-
Bränsleförbrukning (l/t)	1,1	-
Hastighet (m/min)	8 - 15	8 - 15
Amplitud (mm)	70 - 85	70 - 85
Frekvens(Hz)	12	12
Centrifugalkraft (kN)	18	18
Ljudnivå dB (A)	104	45
Slaghastighet (slag/min)	640	640
Hastighet (m/min)	8,9	8,9
(Arbetsyta (m/tim)	149	149
Vibrationsnivå* (m/sek ²)	3,2	6,5
CO2 (NRSC) * (g/kWh)	655	-
Hand-arm vibrationer (m/sek ²)	3,1	6,2

*Minimum vibrationsnivåer i enlighet med EN500-4
Norm SAE J 1349

TILLBEHÖR		
Kod	CR/SHOE-170	OP/TR-WHEEL
Modell	Utbytbar stampfot 170 x135 mm	Transporthjul



Tillbehör transporthjul



Digital varv & tidsmätare



Cycloniskt luftfilter

PACKNINGSMASKINER

MOBILA BYGGMASKINER

BETONGUTRUSTNING

YTBEHANDLINGSUTRUSTNING

KAPNING OCH SLIPNING