

Tung framåtgående vibratorplatta

PACLITE erbjuder ett brett sortiment av framåtgående vibratorplattor som är specialkonstruerade för packning av granulerade jordarter.

De lämpar sig perfekt för mindre reparations- och underhållsarbeten och ger mycket god driftekonomi. Framåtgående vibratorplattor kan också användas på begränsade ytor där vältar inte kan utnyttjas effektivt. Två motorversioner; bensin och diesel.

EGENSKAPER OCH FÖRDELAR

- En exceptionell kvalitet i arbetet.
- Integrerar samtidigt kvalitet, med enastående tillförlitlighet och prestanda.
- Kompakt design.
- Hantaget är fällbart vertikalt, vilket ger exceptionell manöverförmåga.
- Inkluderar vattensats och transporthjul.
- Gasreglage monterat på manöverhandtaget.



Remskydd i karbonmaterial

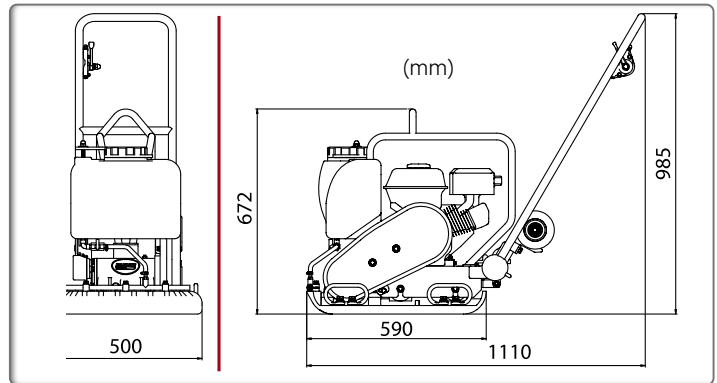

Kod (EG)	PC100H	PC100DH
Modell	PC100 Honda	PC100 Hatz
Tjänstevikt (kg)	96	125
Centrifugalkraft (kN)	20	20
Bottenplattans bredd (mm)	500	500
Motor	Honda GX160 Bensin	Hatz 1B20-V5 Diesel
Nettoeffekt Hk (kW)	4,8 (3,6)	4,7 (3,46)
Max. Motorvarvtal (r/min)	3600	3100
Bränsletankens kapacitet (L)	3,1	3,5
Bränsleförbrukning i arbete kontinuerlig (L/h - rpm)	1,4 - 3600	0,7
Vattentanskapacitet (L)	13	13
Hastighet (m/min)	25	26
Amplitud (mm)	0,95	0,9
Frekvens (Hz)	95	90
Ljudnivå dB (A)	91	101
*Vibrationsnivå (m/s ²)	3,94	3,94
Arbetskapacitet (m ² /tim)	750	750
*Minimum vibrationsnivåer i enlighet med EN500-4 Norm SAE J 1349		



Sprinklersystem

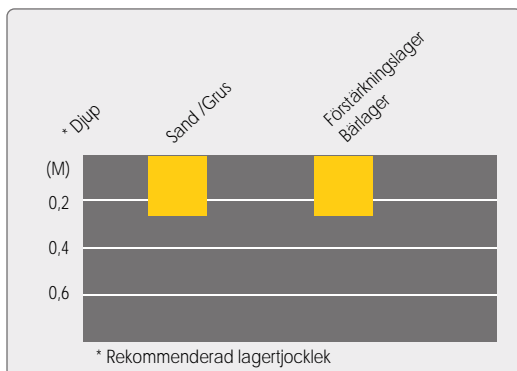

TILLBEHÖR GUMMIMATTA	
Kod	PPV-PAD100

Transporthjul

