

Fram och bakåtgående vibratorplattor

IMPACT 200 & 230 är en robusta och ytterst kompakta fram- & bakåtgående vibratorplattor med 600 mm bredd och med enastående packningskapacitet. Hastighet och packningsdjup regleras steglöst via en hydraulisk servostyrning av excentermassan. Detta gör att IMPACT arbetar smidigt och jämnt, ytterst mjukt och lättkörd. Den moderna designen är kompakt och funktionell.

IMPACT serie är en allroundplatta för packningsarbete i närheten av pålning och betongfundament. Den lämpar sig också för grundarbeten samt för återfyllning i rörgravar.

EGENSKAPER OCH FÖRDELAR

- Låg hand-arm vibration.
- Hög framdriftshastighet och hög packningskapacitet på svår terräng.
- Extra kraftreserver med låg motorbelastning.
- Avvibrerat handtag som ger ergonomi och bra arbetsmiljö.
- Exakt och trötthetsfritt arbete tack vare dämpningen av handtaget och den minskade hand- och armvibrationen.
- Speciellt utvecklad för arbete i rörgravar i smala diken.
- Oljevakt på samtliga standard modeller: Honda 4-takt eller Hatz dies el.
- Justerbart manöverhandtag
- Gasreglage vid handtaget
- Specialversion **230DHES** : elektrisk och manuell start.



GJUTEN
BOTTENPLATTA

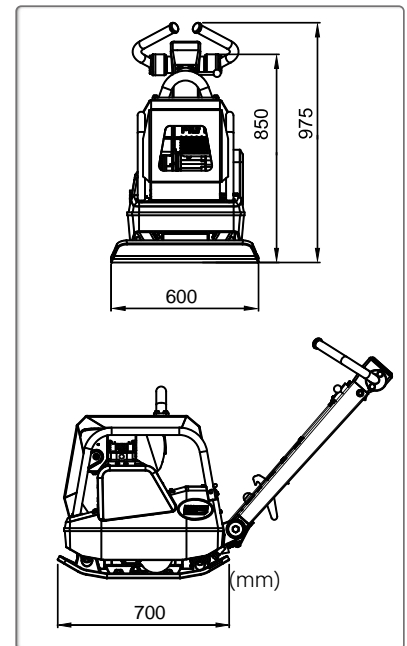

Powered by



EL START



Invbyggd elstart



Avvibrerat handtag



Kod	IMP150H	IMP200H	IMP200D	IMP230DHES
Modell	IMPACT 150	IMPACT 200H	IMPACT 200	IMPACT 230
Motor	Honda GX160	Honda GX270	Hatz 1B20	Hatz 1B20
Start	Manuell	Manuell	Manuell	Elektrisk & Manuell
Nettoeffekt Hk (kW)	4,8 (3,6)	4,6 (3,5)	4,6 (3,5)	4,6 (3,5)
Max. Motorvarvtal (r/min)	3600	3300	3300	3300
Plattans dimensioner L x I (mm)	648 x 500	700 x 600	700 x 600	700 x 600
Arbetsvikt (kg)	150	210	230	238
Centrifugalkraft (kN)	35	35	35	35
Arbets hastighet (m/min)	22	21	21	21
Packningsyta m ² /tim	605	880	880	880
Packningsdjup (cm)	88	88	88	88
Frekvens (Hz)	90	90	90	90
Vibration* m/sek ² /användning (tim)	2,9/4,33	3,5/4,33	3,5/4,33	2,8/4,33
Ljudnivå dB (A)	105	105	105	105
*Minimum vibrationsnivåer i enlighet med EN500-4 Norm SAE J 1349				