

Tung fram - & bakåtgående markvibrator

IMPACT 444 är en tung backgående vibratorplatta med hög packningskapacitet. En kraftfull dieselmotor gör IMPACT430 till ett ekonomiskt alternativ till tunga vibratorvältar.

Den breda bottenplattan med monterade breddningsstycken är konstruerad för snabb packning av jord- och stenmaterial på stora ytor liksom för husgrunder och återfyllning mot stödväggar.

Trots sin vikt erbjuder det nya servosystemet en snabb och mjuk styrning. Handtaget är isolerat från maskinen vilket reducerar hand/armvibrationer.

EGENSKAPER OCH FÖRDELAR

- Utmärkt hastighet både framåt och bakåt ger en homogen packning till exempel av gatsten.
- Styv kompakt design minskar underhållskostnader.
- Gjuten bottenplatta med monterbara breddningsstycken.
- Handtaget kan placeras vertikalt med låsmekanism för bättre manöverförmåga.
- Optimerad gummi vibrationsfästen minskar hand-arm vibrationer som överförs till operatören.
- Lastning till lastbilar eller placering i rörgravar underlättas av en stark lyftögla.
- Den gjutna bottenplattan är gjord av slitstarkt stål.



ALTERNATIV: GELBATTERI



Expanderar



Extra manuell start



Vibrationsdämpande gummi handtag och steglös servostyrning



Fällbar ram

Elstart



Alltid med elstart i standardutförande

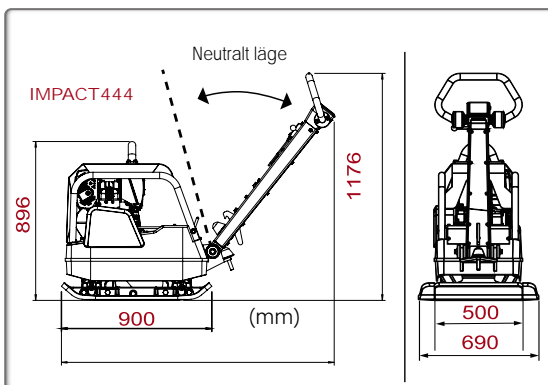

Powered by



Modell	IMP444DH-ES
Kod	IMPACT 444
Dimensioner L x B x H (mm)	1671 x 690 x 1153
Arbetsvikt (kg)	465
Centrifugalkraft (kN)	55
Arbetsbredd (utan breddningsstycken) (mm)	500 + 2 x 95
Tjocklek bottenplatta (mm)	12
Arbetshastighet (m/min)	26
Kompakteringsyta (m ² /tim)	912
Frekvens* (Hz)	80
Motor	Hatz 1B40-V5
Motorstyrka Hk (kW)	10 (7,5)
Motorvarv (t/min)	2900-3600
Motorkonsumtion (l/t)	1,8
Dieselmotor encylindrig	Luftkyld
Start	Elektriskt och manuell
Automatiskt oljevakt Elstart	Ja
Hand-arm vibrationer* (m/s ²)	3,1
Vibration* m/sek ² /användning (tim)	3,2/4,53
*Minimum vibrationsnivåer i enlighet med EN500-4	
Norm SAE J 1349	

