

## Cortadora de caminos avanzada Ø 400,450 & 500 mm

Nuestra amplia gama de cortadoras de pisos incluye cortadoras productivas para pisos, entradas de coche, estacionamientos, caminos, pistas, concreto nuevo, concreto viejo y asfalto. Los discos y las maquinas deberán funcionar conjuntamente de una manera segura y potente con el material que se está cortando. Además de dar prioridad a los requisitos de los usuarios, evaluamos la capacidad y eficiencia de nuestro equipo, permitiéndonos a continuamente desarrollar soluciones eficientes.

Estas sierras de piso están disponibles con motor de gasolina o diesel.

## CARACTERÍSTICAS Y VENTAJAS

- Sistema giratorio con resorte para placa base.
- Correas para transmisión con potencia óptima.
- Cortadoras de piso PACLITE son robustas, bien diseñadas y fáciles de usar gracias a las características tales como jaula protectora, fiador para levantar, y indicador de profundidad del corte.
- Sistema para asistir alzar/bajar, utilizando resortes.
- El sistema de montaje del motor y eje del disco reduce vibraciones y brinda mejor funcionamiento de corte.
- La fuerza requerida para ajustar el disco dentro y fuera del corte es reducida por el tornillo de ajuste asistido por resorte.
- Medidor de la hora electrónico.
- Caja integrada para documentos y herramientas.
- Eje delantero motriz montado con cuatro rodamientos.



Ø 400, 450 & 500 mm



EN13236

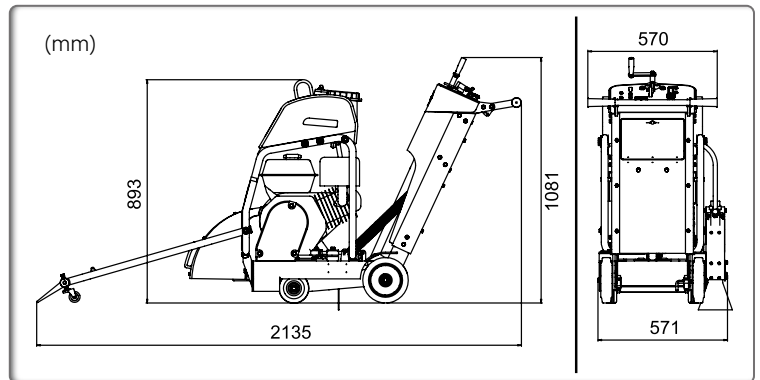

POWERED by  
**HONDA**  
norm SAE J1349

**HATZ**  
DIESEL

**KIPOR**

Código	301.40.10000	301.41.10001B40	301.42.10002C
Modelo	PRECISION CUT 4-5	PRECISION CUT 500D	PRECISION CUT 500P
Dimensiones L x A x A (mm)	2135 x 571 x 1081	2135 x 571 x 1081	2135 x 571 x 1081
Peso (kg)	179	199	199
Profundidad máxima de corte (mm)	146-164-192	146-164-192	146-164-192
Tamaño de hoja (mm)	400-450-500	400-450-500	400-450-500
Velocidad de hoja (m/s <sup>2</sup> )	57,6	57,6	57,6
Capacidad depósito de agua (l)	37	37	37
Motor	Honda GX390	Hatz Diesel 1B40	Kipor KM186F
Potencia neta CV (kW)	11,7 (8,7)	11 (7,5)	11 (7,5)
Potencia nominal (rpm)	3600	3100	3600
Capacidad del tanque de combustible (l)	6,1	3	5,5
Capacidad de aceite (l)	1,1	1,5	1,65
Consumo de combustible a potencia nominal (l/h - rpm)	3,5 - 3600	2,4 - 3600	2,4 - 3600

Potencia certificada SAE J1349



Avanzado tablero de controles con medidor de hora



Caja para documentos y herramientas



Diseño compacto