

Rodillo Tándem de 1200 mm de largo

Roadmaster 1200 es una serie de rodillos de articulación en tándem que tienen vibración y accionamiento en ambos tambores. Estos rodillos están diseñados principalmente para compactar asfalto pero su función de compactación es también apta para subbases y bases. Roadmaster1200 están diseñados principalmente para tareas de construcción pequeñas, tales como pavimentación, carriles para bicicleta y entradas a cocheras. Roadmaster 1200 están utilizados principalmente para compactación de asfalto sobre las calles y pequeños caminos en zonas construidas.



Powered by
Kubota

CARACTERÍSTICAS Y VENTAJAS

- A estas maquinas siempre se les incorpora un robusto ojal central para levantarlas lo cual permite cargarlas rápidamente para transportarlas entre distintos sitios de trabajo.
- Protección antivuelco ROPS plegable (opcional) significa que la altura de transporte puede mantenerse a un mínimo. El potente, silencioso motor KUBOTA diesel de 3 cilindros y de enfriamiento por agua produce 44,9 CV/33 kW.
- Conjuntamente el tambor de diámetro grande y los motores de accionamiento conectados en serie, propulsión y vibración son estándar en ambos tambores.
- Como opción, es posible desactivar la vibración ya sea en el tambor delantero o trasero.
- Vibración de tres posiciones en ambos tambores.
- Es posible apagar la vibración en cualquiera de ambos tambores.
- Luces en ambos lados de la maquina.
- Accionamiento hidrostático con velocidad variable.
- Depósito grande de agua para uso prolongado y para reducir paradas para llenar de nuevo, acceso fácil para limpieza.
- Tambor auto-limpiante para buena tracción y con 2 raspadores para lograr un mejor acabado de la superficie.
- La cubierta del motor es grande y fácil de abrir contribuyendo a obtener fácil acceso.
- Motor TIER4.

Enclavamiento de seguridad para prevención de accidentes. El operador deberá estar en el asiento para que el motor arranque.

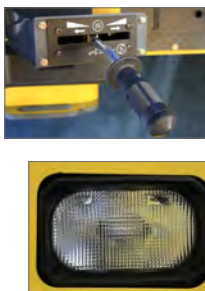

Sistema hidráulico Poclairn

Asiento ergonómico

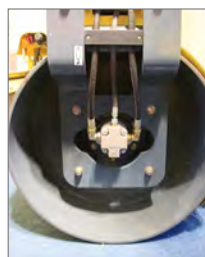

Indicador del nivel de aceite

Comprobación del nivel de agua

Volante ajustable ergonómico

Sistema de vibración Casappa

Mecanismo central de seguridad anti-robo

RM1200 - ROADMASTER 1200 - RODILLO TÁNDEM



Fácil acceso al motor de 3 cilindros con consumo de combustible optimizado - baja contaminación ambiental.



Tablero Ergonómico



Faro de advertencia

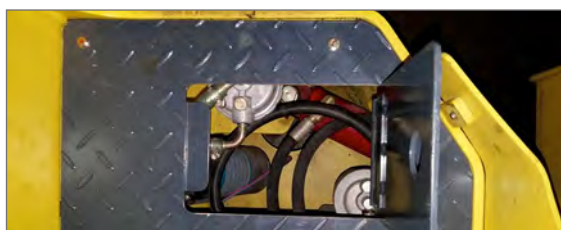
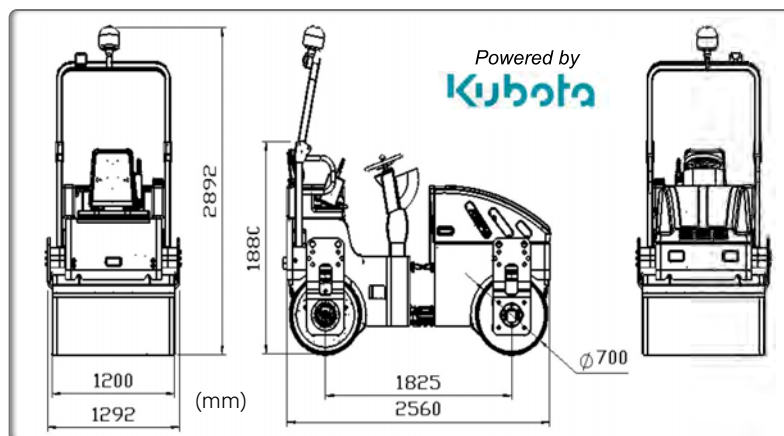

Acceso fácil y protección de filtros y combustible



Doble articulación con puntos para lubricación "Pac-pivot" (patentado)

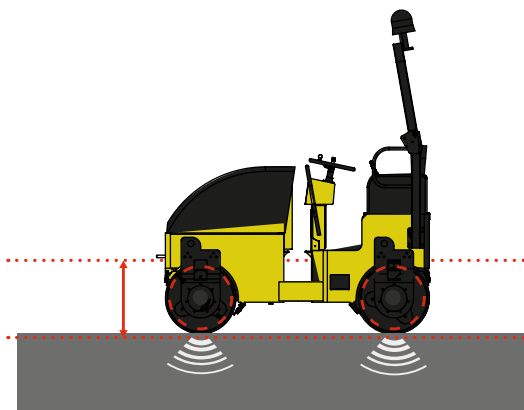

Motor turbo para impulsar potencia extra 44 CV



Sistema hidráulico ensamblado mejora la seguridad y potencia de los cilindros



Código	RM1200
Modelo	ROADMASTER 1200
Dimensiones L x A x A (mm)	2560 x 1292 x 2892
Peso operativo (kg)	2780
Capacidad del Tambor	700
Velocidad progresiva frontal y trasera (km/h)	0-10
Frenos	Hidrostáticos
Tipo de Freno	Activo Multidisco /negativo
Parada de emergencia	Activo Multidisco /negativo
Frecuencia (Hz)	66
Fuerza centrífuga (kN)	50
Amplitud (mm)	0,64
Pendiente de rodadura con vibraciones (%)	30
Pendiente sin vibración (%)	40
Capacidad de subida con vibración (°)	35
Motor	KUBOTA V1505-T-E3B-KEA-1 Diesel IDI 4 tiempos enfriamiento por agua
Potencia ISO 9249 CV (kW)	44,9 (33)
Máxima revolución (r/min)	2800
Carga operacional del eje frontal (kg)	10,6
Máxima fuerza centrífuga (dan)	2800
Aptitud Nominal 115-435 (mm)	0,5
Masa operativa 115-434 (kg)	2850
Carga operacional del eje frontal (kg)	1425
Potencia certificada SAE J1349	

COMPACTACIÓN

MAQUINAS MÓVILES

EQUIPO PARA HORMIGÓN

PREPARACIÓN DE SUPERFICIES

CORTE Y DESBASTE