

Versátil compactador de avance de alto desempeño

Placas de primera calidad para asfalto destacan una durable placa base para varias aplicaciones.

Una verdadera placa de combinación para varias aplicaciones en la clase de peso de 85-90 kg.

Diseñada para compactar materiales granosos y mixtos conteniendo material cohesivo en espacios reducidos como estacionamientos, construcción de carreteras o puentes, cerca de estructuras, bordillos y linderos.

Esta placa-base diseñada por computadora tiene un fondo y orillas cónicas para alta velocidad y maniobrabilidad.



POWERED by
HONDA
norm SAE J1349



EGX
POWERED by
HONDA
*ECOPOWER



Caja de almacenamiento de batería impermeable y ultra fuerte para la máxima seguridad



CARACTERÍSTICAS Y VENTAJAS

- Mango recto, montado en posición central ofrece superior maniobrabilidad y puede bajarse a pocas pulgadas de la superficie para operar la placa bajo obstáculos y encofrados.
- Muchos puntos de elevación y jaula delantera para alzar y el operador pueda cargar y descargar más fácilmente.
- Placa base fundida de compacto diseño, fácil de usar.
- Lisa y flexible.
- Acelerador montado en la palanca de operación.

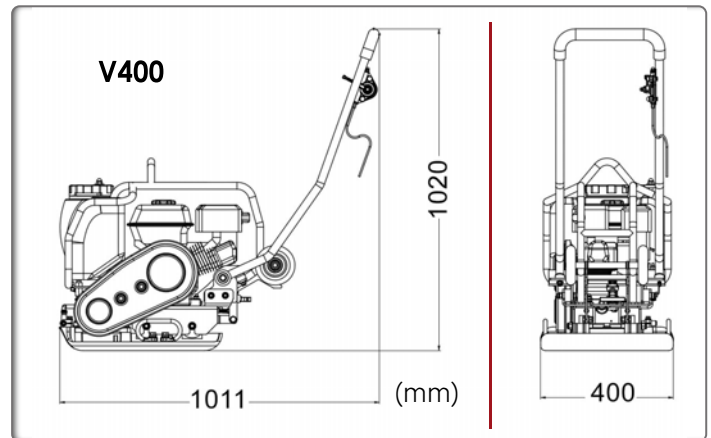

	Código (CE)	V400 COMBI	V400-ECO
	Modelo	V400 COMBI	V400 ECOPOWER
Masa operativa (kg)		92	97
Fuerza centrífuga (kN)		14	14
Ancho de la placa (mm)		400	400
Motor		Honda GX160	Honda EGX
Potencia neta CV (kW)		4,8 (3,6)	2,4 (1,8)
Potencia nominal (rpm)		3600	3600
Capacidad del tanque de combustible (l)		3,1	-
Capacidad de aceite (l)		0,6	-
Consumo de combustible a potencia nominal (l/h - rpm)		1,4 - 3600	-
Tanque de agua (L)		13	13
Velocidad (m/min)		21	25
Amplitud (mm)		0,89	0,89
Frecuencia (Hz)		95	95
Nivel de sonido (dB) (A)		91	55
Emisión vibratoria* (m/s ²)		2,62	3,62
Área de compactación (m ² /h)		685	805

* El mínimo nivel de vibraciones está medido a EN500-4
Potencia certificada SAE J1349

Opcional: placa para pavimentar piedra

Código PPV-PAD400



Opción: accesorio Placa para pavimentar piedra, Accesorio indispensable para la colocación de losas o adoquines.

