

Cilindro Tandem 1200 mm de largura

Os cilindros PACLITE Roadmaster1200 formam uma nova gama de compactadores tandem articulados com vibração e tracção sobre os dois rolos. Estas máquinas foram concebidas especialmente para a compactação de asfaltos mas são igualmente eficazes a trabalhar em camadas de base e sub-base. O seu desenho foi principalmente pensado para pequenos trabalhos de construção, tais como, passeios, ciclovias, rampas de garagem, sendo também utilizados em loteamentos e pequenas vias de acesso.



Powered by
Kubota

CARACTERÍSTICAS E BENEFÍCIOS

- As máquinas estão equipadas com olhal de elevação central e robusto que permite um carregamento muito rápido e um transporte simples entre os diversos locais de trabalho. O arco de segurança ROPS é rebatível o que permite reduzir a altura para transporte. O potente e silencioso motor KUBOTA diesel de 3 cilindros refrigerado a água proporciona uma potência de 33cv/44,9kW. Os rolos de grande diâmetro em conjunto com os motores de transmissão ligados em série permitem uma excelente capacidade de subir declives pronunciados. A propulsão e a vibração são transmitidas aos dois rolos. Opcionalmente é possível desligar a vibração a um dos rolos.
- A vibração em ambos os rolos tem três modos.
- Luzes em ambos os lados da máquina.
- Transmissão hidrostática com velocidade variável.
- Depósito de água de grandes dimensões para longa utilização, paragens de reabastecimento reduzidas e acesso fácil para limpeza.
- Autolimpeza dos rolos feita por dois raspadores para boa tracção e melhor superfície de acabamento.
- Motor TIER4.

Bloqueio de segurança para evitar acidentes. O motor só arranca com o operador sentado no posto de condução.



Sistema hidráulico Poclairn

Assento ergonómico



Manómetro de nível de óleo



Mostrador de nível de água



Volante ergonómico regulável



Sistema de vibração Casappa



Sistema de bloqueio central para transporte, armazenagem e anti-roubo



Potente motor de 3 cilindros de grande acessibilidade, baixo consumo de combustível e níveis de poluição reduzidos.



Concepção confortável e ergonómica

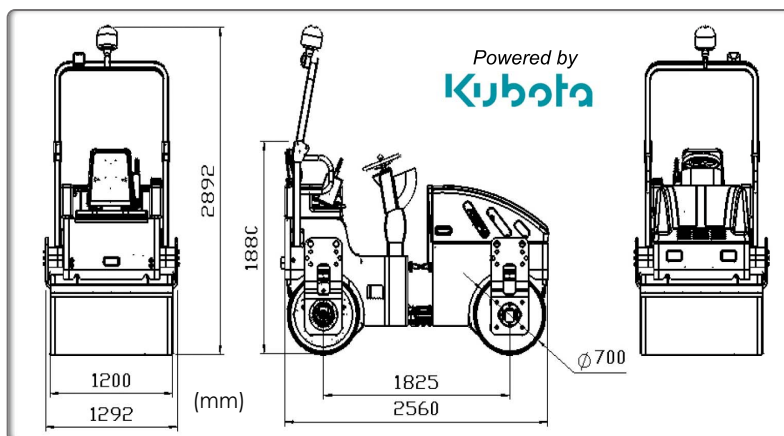

Acesso ao filtro



Articulação dupla com pontos de lubrificação de patente 'Pac-pivot'

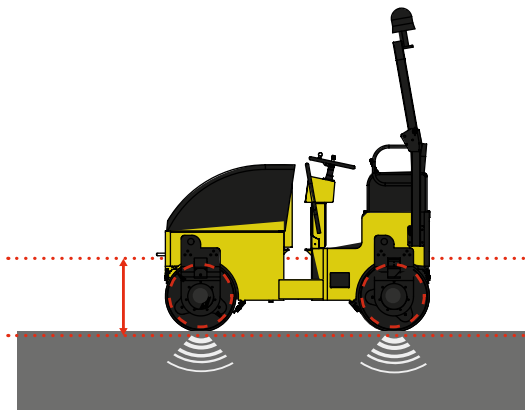

Motor turbo com maior potência



Sistema hidráulico em linha que melhora a segurança e o funcionamento



Código	RM1200
Modelo	ROADMASTER 1200
Dimensões C x L x A (mm)	2560 x 1292 x 2892
Peso operacional (kg)	2780
Diâmetro do rolo (mm)	700
Velocidade progressiva frente/trás (km/h)	0-10
Travões de estacionamento	Hidrostáticos
Travões de estacionamento	Multidisco activo / negativo
Travão de emergência	Multidisco activo / negativo
Frequência (Hz)	66
Força centrífuga (kN)	50
Amplitude (mm)	0,64
Capacidade de subida c/ vibração (%)	30
Capacidade de subida s/ vibração (%)	40
Declive máximo c/ vibração (°)	35
Motor	KUBOTA V1505-T-E3B-KEA-1 Diesel IDI 4 tempos Arrefecido a água
Potência ISO 9249 - CV (kW)	44,9 (33)
Rotação máxima (r/min)	2800
Carga estática linear no rolo anterior (kg/cm)	10,6
Força centrífuga (daN)	2800
Amplitude nominal UNE-115-435 (mm)	0,5
Peso operacional UNE-115-434 (kg)	2850
Carga operacional no eixo dianteiro (kg)	1425
Potência certificada SAE J 1349	

COMPACTAÇÃO

EQUIPAMENTO DE CONSTRUÇÃO

TRABALHOS EM BETÃO

SUPERFÍCIES

CORTE, ESCARIFICAÇÃO