

COMPACTADORES "SALTITÃO" CRX698 O CRX698 ECOPOWER

Guiador totalmente anti-vibração



Trabalho com absoluto conforto, baixa vibração mão-braço, único na sua classe.

O CRX698 é o primeiro compactador no mercado de baixa vibração mão-braço. Tem características únicas, tais como, a flexibilidade e uma percussão forte e de grande amplitude para perfeita estabilidade no trabalho. Os motores Honda GXR120 refrigerados a ar, com tomada de força do veio de transmissão horizontal e cilindro revestido a ferro fundido com carburador de diafragma disponibilizam alto rendimento.

Um sistema exclusivo de filtração de ar de três níveis: primeiro, um filtro ciclónico que absorve partículas, seguido de um filtro de ar e por fim o filtro do motor Honda. Esta concepção resguarda o motor das partículas de poeiras e proporciona uma longa vida útil.

A parte inferior da sapata é manufacturada em madeira laminada e aço, proporcionando flexibilidade e resistência. O compactador CRX698 tem um pistão de uma só peça (patente pendente) substituível com acabamento em Teflon moldado que duplica a sua vida útil.

CARACTERÍSTICAS E BENEFÍCIOS

- Notável flexibilidade e conforto no trabalho.
- Pré-filtro de ar ciclónico o que reduz cinco vezes os intervalos de manutenção.
- Controlo automático do nível de óleo.
- Fácil acesso aos pontos de manutenção do motor.
- Guiador anti-vibração. A mais baixa taxa de vibração do mercado.
- Indicador de velocidade do motor e conta-horas.
- Cobertura de protecção com um tacómetro.
- Olhal de elevação central.
- Rodas montáveis para mais fácil deslocação.
- Botão de paragem montado no guiador.
- Chassis estreito de 380 mm.
- Fole e sapata de fabricação Alemã.
- Motores Honda GXR120.
- Também disponível com motor eléctrico Honda EGX.
- Máquina entregue com carregador.
- Opção: bateria Honda.

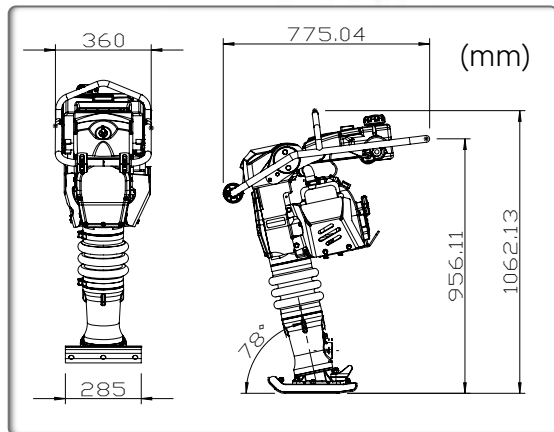

Opção: bateria Honda



Sapata do saltitão intermutável

Código	CRX698	CRX698-ECO
Modelo	CRX698-4 HONDA	CRX698 ECOPOWER
Peso em operação (kg)	68	71
Largura da placa (mm)	335-285	335-285
Motor	Honda GXR120	Honda EGX
Potência CV (kW)	3,1 (2,3)	2,4 (1,8)
Velocidade motor (m/min)	3600	3600
Cilindrada (cm ²)	121	-
Consumo de combustível (l/h)	1,1	-
Velocidade (m/min)	8 - 15	8 - 15
Amplitude (mm)	70 - 85	70 - 85
Frequência (Hz)	12	12
Força centrífuga (kN)	18	18
Nível sonoro dB (A)	104	45
Max. taxa de percussão (pancada /min)	640	640
Velocidade em operação (m/min)	8,9	8,9
Capacidade de compactação de superfície (m ² /h)	149	149
Valor das emissões de vibração* (m/s ²)	3,2	6,5
CO ₂ (NRSC) (g/kWh)	655	-
Vibração mão-braço* (m/s ²)	3,1	6,2

* Níveis mínimos de vibração EN500-4
Potência certificada SAE J 1349

OPÇÃO		
Código	CR/SHOE-170	OP/TR-WHEEL
Modelo	Sapata do Saltitão intermutável 170 x 135 mm 170 x135 mm	Rodas de transporte



Opção rodas de transporte



Taquímetro



Filtro Ciclónico

COMPACTAÇÃO

EQUIPAMENTO DE CONSTRUÇÃO

TRABALHOS EM BETÃO

SUPERFÍCIES

CORTE, ESCARIFICAÇÃO