

Raboteuse à béton

La raboteuse à béton PACLITE et ses accessoires sont présents et bien connus sur le marché depuis des années.

Son design combine une fabrication de qualité à une haute performance.

Cette machine est utilisée pour retirer des couches de matériaux en profondeur. Elle est idéale pour la rénovation des sols (halls de production, fermes, parkings, etc.)

CARACTÉRISTIQUES ET AVANTAGES

- Nettoyage et décapage de peinture sur tous types de surfaces.
- Efficace pour enlever la colle, le caoutchouc et les couches difficiles.
- Idéale pour enlever les marques sur les routes.
- Nivelage des sols.
- Compacte et maniable.
- Précision au millimètre près pour le décapage du ciment, de l'asphalte et des résines.



Code	SPM1-H
Modèle	SPMH
Dimensions L x l x H (mm)	900 x 410 x 1110
Largeur de travail (mm)	203
Poids opérationnel (kg)	66
Profondeur de travail (mm)	3
Capacité de travail (m ² /h)	30-46
Moteur	Honda GX160
Puissance nette ch (kW)	4,8 (3,6)
Régime moteur maxi. (tr/mn)	3600
Capacité du réservoir d'essence (L)	3,1
Capacité d'huile moteur (L)	0,6
Consommation de carburant en service continu (L/h - rpm)	1,4 - 3600
Puissance certifiée SAE J 1349	

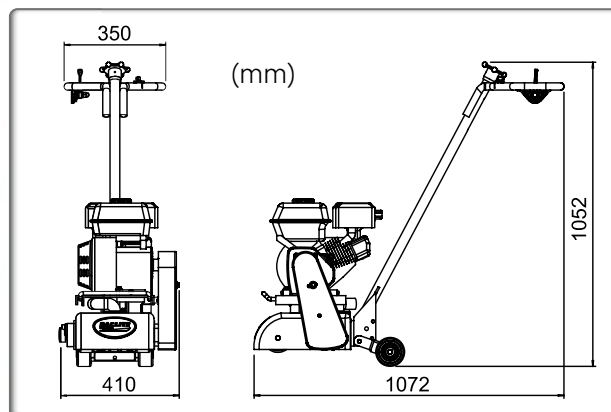

Poignée de guidage



Sortie aspirateur

Code	Modèle
SPM1-070400	Jeu complet de pointes tungstène (76 pointes 8 mm tungstène)
SPM1-FN.W12	Cales d'épaisseur (88 pièces nécessaires)

