

PACLITE, truelle double autoportée

La truelle mécanique PRT168 est équipée d'une transmission et d'un moteur essence de haute puissance. Elle est à la fois robuste, compacte et facile d'entretien.

Elle est dotée d'une solide boîte de vitesse de cinq pales. Les rotors ont faits leurs preuves dans des environnements particulièrement difficiles.

Elle combine une performance exceptionnelle avec un excellent équilibre et permet la finition de grandes surfaces dans des délais très courts avec un résultat parfaitement plane et lisse.

CARACTÉRISTIQUES ET AVANTAGES

- Poignées de contrôle manuelles indépendantes.
- Pédales surélevées.
- Système d'arrosage d'eau et pulvérisation de produit retardateur.
- Embrayage centrifuge.
- Équipée de cinq pales et d'une boîte de vitesse robuste.
- Quatre feux.
- Interrupteur de sécurité intégré dans le siège.
- Deux plateaux de lissage.
- Option : chariot de transport avec roues gonflables.



US manufactured gearboxes

PACLITE trowels by **UNI-corp**



POWERED by **HONDA**
norm SAE J1349

Code	PRT168
Modèle	PRT168
Dimensions L x l x H (mm)	1980 x 1040 x 1350
Poids opérationnel (kg)	333
Largeur de travail (mm)	1880
Diamètre du rotor (mm)	914
Vitesse maximale du rotor (tr/mn)	110 - 135
Moteur	Honda GX690
Puissance nette ch (kW)	22,1 (16,5)
Régime moteur maxi. (tr/mn)	3600
Capacité du réservoir carburant (L)	23
Capacité d'huile moteur (L)	1,9
Consommation de carburant en service continu (L/h - rpm)	6,7 - 3600
Système de pulvérisation	Sous pression
Application	Finition et plateau
Vibrations au niveau des mains (m/s ²)	3
Puissance nominale kW (ch)	16,5 (22,1)
Vibrations au niveau des pieds (m/s ²)	5,73
Vibrations du siège (m/s ²)	2,76
Niveau sonore garanti dB (A)	86,8
Niveau de pression sonore dB(A)	55
Puissance certifiée SAE J 1349	

Options	Code
Disque avec 8 fixations (2 par machine)	PRT168M-04712
2 Jeux de 4 pales (8 pales par machine)	947-050000
Jeu d'élingues 6 pouces	PRT168M-035461
Roues de transport 'Dolly jacks' 2/jeu	PRT168M-027684

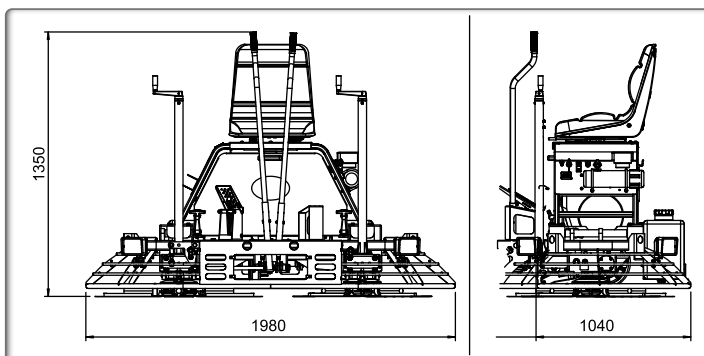

Deux réservoirs d'eau



Roues de transport 'Dolly jacks'



Porte gobelet



Système de pulvérisation électrique dans la poignée

COMPACTAGE

ÉQUIPEMENTS DE CHANTIER

TRAVAIL DU BÉTON

SURFAÇAGE - SOLS

COUPE - BROYAGE