

NOUVEAU ! E-VIB

Le vibreur à main zéro émission pour l'industrie et la location



Deux tailles de vibration dans un seul kit (Ø 28 + 38 mm)

Ensemble complet de vibreurs à béton alimentés par batterie pour l'industrie de la location, comprenant deux têtes et axes de vibreur interchangeables (Ø28 mm et Ø38 mm) dans un seul kit.

Le PACLITE E-VIB offre une solution puissante et sans émission pour la vibration du béton sur site. Spécialement conçu pour les applications de location, cet ensemble complet est livré dans un étui de transport durable et comprend 2 batteries Li-Ion, un chargeur rapide (110-230 V), ainsi que des têtes de Ø28 mm et Ø38 mm avec des arbres flexibles.

CARACTÉRISTIQUES ET AVANTAGES

- **Solution tout-en-un** : 2 têtes et axes de vibreur (Ø28 et Ø38 mm) fournis dans un ensemble complet.
- **Zéro émissions** : Idéal pour les sols et les espaces confinés.
- **Robuste et prêt à être loué** : Têtes durcies par induction, tuyau de manchon renforcé et boîtier résistant aux chocs.
- **Faible vibration main-bras** : Confort et sécurité de l'opérateur lors d'une utilisation prolongée.
- **Liberté alimentée par batterie** : Chaque batterie Li-Ion 6.0 (A) 20 V offre jusqu'à 40 minutes d'autonomie continue. Le temps de charge rapide moyen est de seulement 45 minutes.

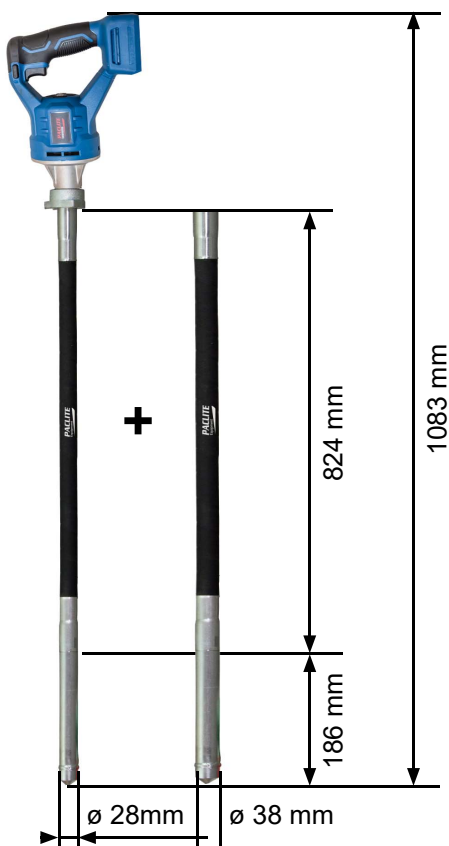

x 2 batteries B1840

Code	E-28/E-38 ECO MAX
Modèle	E-VIB 28 & 38 mm
Type	Flexible
Voltage	Batterie Li-Ion 6,0 (A) 20 V 3-200 Hz
Fréquence (Hz)	200
Dimensions L x l x h (mm)	1083 x 93 x 250
Dimensions de la tête D x L (mm)	38 x 186
Poids (kg)	4,2
Poids total (kg)	9,4
Pression sonore (dB (A))	74

Batterie	E-30/20 V
Type de batterie	Li-ion
Capacité de batterie (Ah)	6.0
Temps de charge moyen (min)	50-60
Batteries fournies	x 2 - 20 Volt Li-ion
Batteries compatibles	BL1830, BL1840
Poids net EPTA (kg)	3
Vibrations* main/ bras sur 3 axes (m/s ²)	3,6

*Mesurées selon ISO 5349

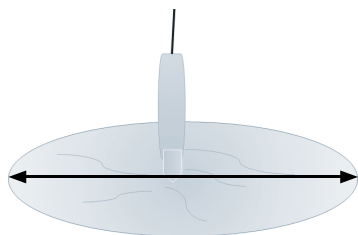

280-450 mm

L'influence de la zone est déterminée par le diamètre de la tête du vib.



ACCESSOIRES STANDARDS

Valise de transport + 2 batteries + 1 chargeur de batterie



Chargeur de batteries C1860L

COMPACTAGE

ÉQUIPEMENTS DE CHANTIER

TRAVAIL DU BÉTON

SURFAÇAGE - SOLS

COUPE - BROUAGE