

Plaque réversible "Triple Bull"

La plaque IMPACT 444 a un design moderne très compact, conçue pour répondre aux exigences les plus difficiles. Elle a une vitesse d'avancement accrue pour un plus grand rendement en surface. Les plaques vibrantes réversibles PACLITE sont destinées au compactage des sols dans les zones exiguës telles que les tranchées ou les fondations. Elles conviennent également à la pose de pavés autobloquants.

La vitesse et la profondeur de compactage peuvent être réglées en continu grâce à la servocommande hydraulique qui agit sur l'élément en vibration. Il en résulte un mouvement de translation doux et une conduite facile. Le timon isolé des vibrations constitue l'un des avantages les plus importants de cette plaque. Il est fixé sur des blocs amortisseurs spécialement étudiés pour l'isoler des vibrations, quelle que soit sa position.

CARACTÉRISTIQUES ET AVANTAGES

- La même vitesse en marche avant et en marche arrière permet d'obtenir un compactage homogène (par exemple pour les pavés).
- Les éléments de protection et de fixations renforcés réduisent les coûts de maintenance.
- Possibilité d'utilisation sur de longues périodes de travail grâce aux faibles vibrations mains-bras.
- Le timon peut être positionné verticalement pour une meilleure manœuvrabilité.
- Un montage optimisé des blocs amortisseurs réduit les vibrations transmises à l'opérateur et l'usure mécanique.
- Le chargement ou la mise en place dans les tranchées sont facilités par un solide arceau de protection muni d'un anneau de levage.
- Semelles en fonte nodulaire extrêmement résistantes à l'usure (GJS-700).
- Alarme de sécurité en cas d'arrêt du moteur.
- Élargisseurs inclus.



OPTION : BATTERIE À GEL



Élargisseurs



Démarrateur manuel de secours : lanceur



Poignée antivibratile protégée par des supports en caoutchouc et servo-contrôle.



Capot rabattable

Démarrage électrique

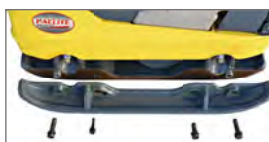

Trappe pour démarrer avec des câbles directement à la batterie

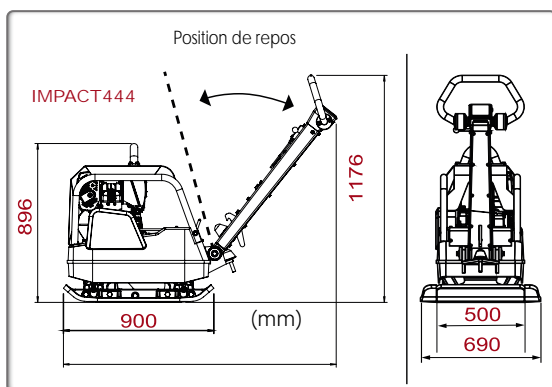

Powered by



Code	IMP444DH-ES
Modèle	IMPACT 444
Dimensions L x l x H (mm)	1671 x 690 x 1153
Poids opérationnel (kg)	465
Force centrifuge (kN)	55
Largeur de travail sans élargisseurs (mm)	500 + 2 x 95
Épaisseur de la semelle (mm)	12
Vitesse de déplacement (m/min)	26
Surface de compactage (m ² /h)	912
Fréquence (Hz)	80
Moteur	Hatz diesel 1B40-V5
Puissance moteur ch (kW)	10 (7,5)
Régime moteur (tr/min)	2900-3600
Consommation moteur (l/h)	1,8
Moteur monocylindrique	Refroidi par air
Démarrage	Électrique et par lanceur
Coupage auto. en cas de manque d'huile	Oui
Vibrations* main bras (EN500-4) (m/s ²)	3,1
Vibrations* (m/s ² /utilisation/h)	3,2/4,53
* Taux de vibration minimum EN500-4	
Puissance certifiée SAE J 1349	

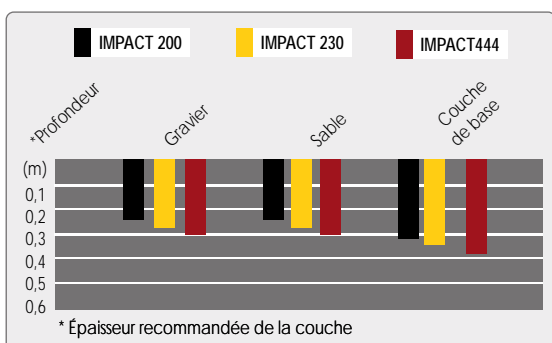

* Épaisseur recommandée de la couche

Classe de compactage LCPC-SETRA : PQ4

COMPACTAGE

ÉQUIPEMENTS DE CHANTIER

TRAVAIL DU BÉTON

SURFAÇAGE - SOLS

COUPE - BROYAGE