

PACLITE Tandemvält 900 mm, 'smart concept'

ROAD MASTER 900 är i första hand utvecklad för småskaliga packningsarbeten såsom trottoarer, cykelvägar, småvägar och parkeringsplatser. Den vattenkylda och tystgående Kubota motorn med drivseriekopplade cylindrar bidrar till utmärkt framkomlighet, klättringsförmåga och packningskapacitet.

Framdrivning och vibrationsmotorer är standard på båda valsarna. Den övergripande utformningen av maskinen eliminerar överhäng på sidorna.

Maskinen är lätt att manövrera och möjliggör packning av asfalt till slutkanten av det område som ska bearbetas.

Den bakre plattformen och frontkåpan är enkel att höjas, och låsas. Samtliga delar lätta att komma åt för underhåll.



Powered by
Kubota

Kubota Tystare motor än någonsin!

Perfekt visibilitet i arbete

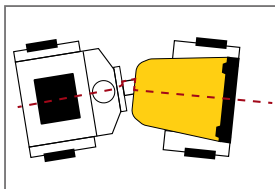

Vältens är utformad med förbättrad förarkontroll och uppsikt vid valskanterna.

Förarkomfort och stabilitet

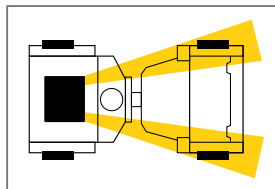

Den avancerade 'pivot' midjestyningen garanterar optimal förarkomfort och säkerhet vare sig det gäller ojämt underlag eller skarp svängradie.

EGENSKAPER OCH FÖRDELAR

- Fällbar Rops.
- Den ergonomiska plattformen operatören har ett fjädrande avvibrerat säte.
- Midjestyningen är oscillerande och underhållsfri.
- Den sluttande huven i glasfibermaterial ger utmärkt synlighet.
- Lite buller, mycket styrka.
- God klättringsförmåga.
- Två positioner i drift med möjlighet att avstängning av främre eller bakre valsen.
- Sprinklersystem med metalltank och filtrering.
- Trycksatt sprinklersystem med en kraftfull vattenpump
- Långa serviceintervaller tillsammans med underhållsfri styrdämpare.
- PACLITE utformad svängstycylinder som bidrar till mindre underhåll.
- En rymlig vibrationsdämpad ergonomiskt utformad förarplattform med komfortsäte.
- Fram/back spak för total förarkomfort.
- Vikbara skrapor monterade på varje cylinder.
- Elektronisk bränslenivå.
- Nödstopp.
- Vibration på en eller två valsar.
- Back alarm.
- Central lyftpunkt.
- Anti vandalskydd - låsbar motorhuv av kompositmaterial.
- Säkerhetskontakt under förarstolen.
- Sluttning med vibrationer 32 %.
- Sluttning utan vibrationer 42 %.



Kod	RM900D
Modell	ROADMASTER 900
Dimensioner L x H (mm)	2095 x 2560
Arbetsvikt (kg)	1620 med ROPS
Vikt per cylinder fram/back (kg)	740/835
Valsbredd (mm)	900
Centrifugalkraft (kN)	28
Amplitud (mm)	0,60
Statisk linjelast (fram/bak)	8,3/9,4
Frekvens (Hz)	69
Motor Kubota D1105-E4B T4f	3 cylindrar
Kylning	Vattenkyld
Motor typ /utsläpp	Tier 5
Motorkapacitet HK (kW)	25 (18,5)
Vattentankkapacitet (l)	110
Hydraulsystem	POCLAIR/CASAPPA
Norm SAE J 1349	



Rakt monterad motor. Enkelt underhåll



Levererad med lastningsräls



Lås av huv

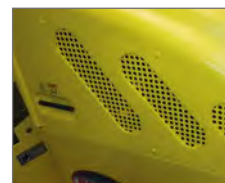

Glasfiberhuv



Lättstyr

Förarkomfort



Ergonomiskt försäte

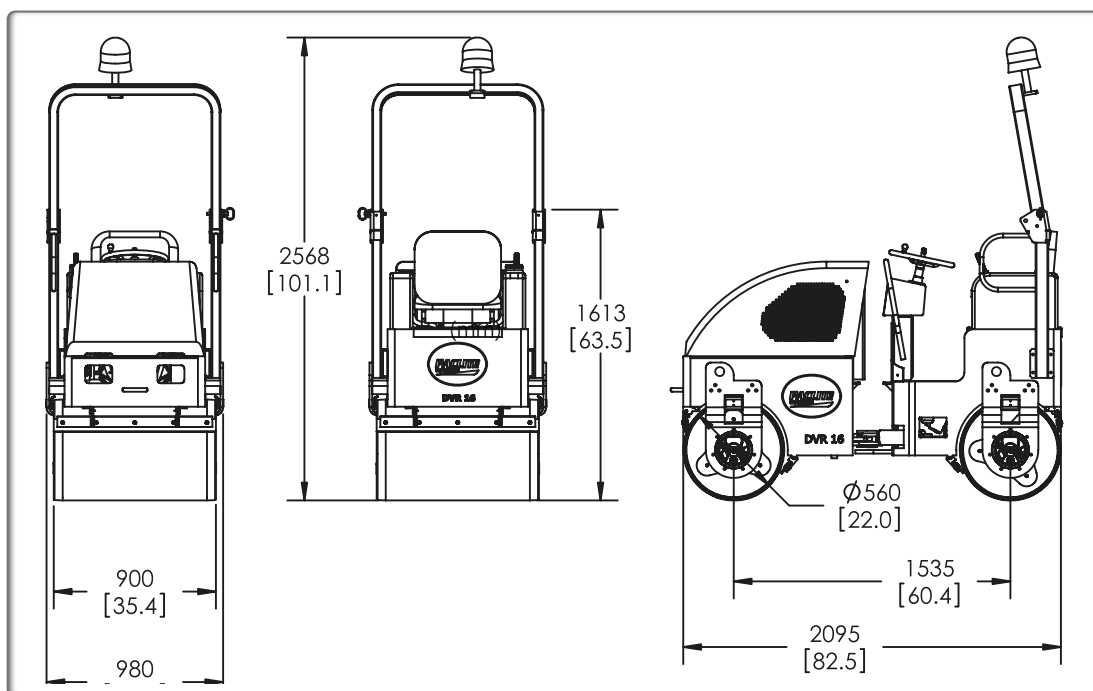

Smörjpunkter vid varje cylinder Poclair driv motorer

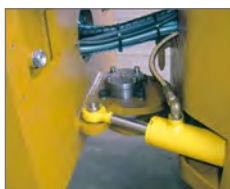

Midjstyrning vilket ger perfekt artikulation på alla underlag



Diesel tanken är skyddad under fotplattan

Den speciellt utformade vibrationscylindern vibrerar optimalt materialet som ska kompakteras med vertikal kraft och hög hastighet. Vibrator-elementet ger hög frekvens och förbättrad packningsprestanda.

PROPULSION DRIFT	
Typsystem CASAPPA (Italien)	Sluten slinga, hydrostatisk, parallell krets
Framdrivning - POCLAIN (Frankrike)	Axialkolv. Motor: radialkolv, lågt varvtal, högt vridmoment
Hastighe (km/tim)	0 – 10,0
Lutbarhe (teoretisk)	35%
BROMSAR	
Färdbröms	Dynamisk hydrostatisk via framdrivningssystemet
Parkering/sekundär	Fjäderbelastad, hydrauliskt frikopplad (SAHR) på varje cylinder
VATTENSYSTEM	
Typ	Trycksatt
Pump	Elektrisk, membran
Tankvolym	110 L
Filter	Sil med tät öppning
Trumavstrykare	Typ Fjäderbelastade, självjusterande metallavstrykare
ÖVRIGT	
Bränsletankvolym	31 L
Hydrauloljevolym	30,1 L
Oscillering	+/- 8° +/- 8°
Markfrigång - Vibration/drivning (mm)	337
Sidofrigång (mm)	40

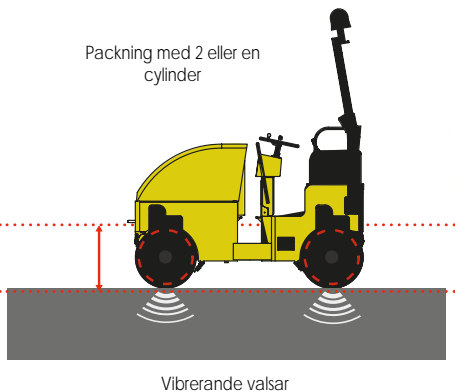

Fällbar ROPS och gyrograf som standardutrustning