

Kant och betongyt slip

PACLITE CUB-Grinder är anpassad för att korrigera och slipa golvtytor. Den levereras med en kraftfull enfas 230 V motor. Maskinen är lättarbetad med löstagbara diamantsegment som moteras utan verktyg.

Ett fällbart handtag och integrerade transporthjul gör maskinen mer kompakt och lätt att bära.

EGENSKAPER OCH FÖRDELAR

- Kraftfull enfas elmotor.
- Enkelt och snabbt att byta diamantsegment.
- Fällbart handtag, lätt lastad för transport.
- Uttag för extern dammsugare.
- Set med 4 diamantsegment som ingår i maskinen.
- Uttag för vattenslang.
- Uttag för dammsugare.

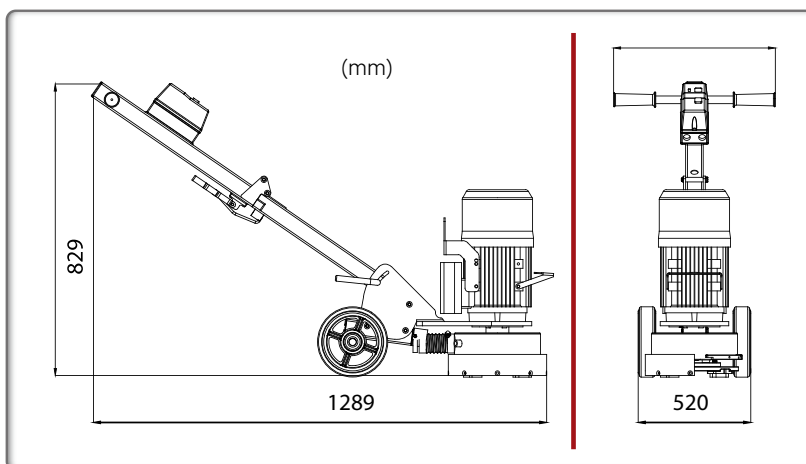

Kod	CGS250-040500	BLS-HHC	BLS-SC
Tillval	1 set x 5 diamantsegment	För extremt hård betong	Färsk nylagd betong

Kod	PSG-SEA
Modell	Cub Grinder
Diameter (mm)	230
Segment	5
Storlek nedfälld l x B x H (mm)	800 x 460 x 700
Förpackningsstorlek (mm)	800 x 500 x 820
Nettovikt (kg)	53
Motor varv (rpm)	1430
Ström	220-240 V till 2,2 kW 3 (HK), 50 Hz

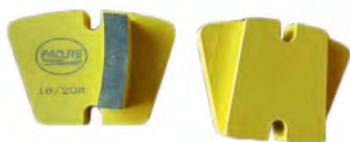
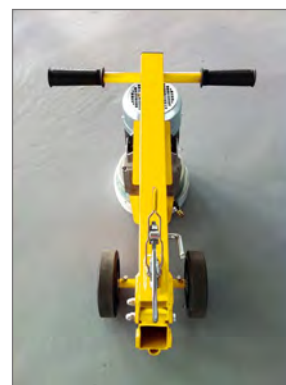
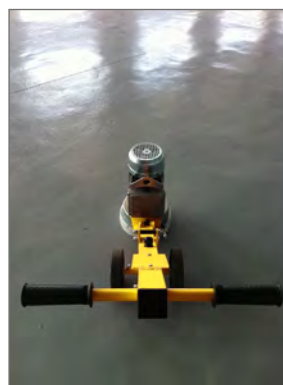

Standardsegment ingår i varje maskin



Sidoskydd vilket förhindrar dammspridning

Fyra diamantsegment som är enkelt att utbytbara utan verktyg

