

Mångsidig stamp

TR740 -En stamp med kraftig design för mångsidig användning. Denna stamp passar för applikationer både på granulerade och kohesiva jordar, där strikta krav finns för packning i trånga utrymmen, diken och reparationsarbete.

TR800D -En slitstark HATZ 1B20 dieselmotor ger exceptionell prestanda, bränsleekonomi och livslängd.

- Den stora bränsletanken med självrenande filter i tanken har lång livslängd och minimalt underhåll.
- Speciell bullerdämpning sänker mängden buller från motor och fotplatta som överförs till operatören.
- dammfri motor för längre livstid och förbättrad driftsäkerhet.
- Centrifugalkoppling tillverkad av Tyska Amsbeck.

EGENSKAPER OCH FÖRDELAR

TR740

- Stark skyddande ram och motorstöd.
- Transportbar i alla lägen.
- Ett unikt trestegssystem för luftfiltrering ger en så gott som dammfri motor för längre livstid och förbättrad driftsäkerhet.
- Honda GX120 motor med unika egenskaper.

TR800D

- En slitstark HATZ 1B20 dieselmotor ger exceptionell prestanda, bränsleekonomi och livslängd.
- Den stora bränsletanken med självrenande filter i tanken har lång livslängd och minimalt underhåll.
- Speciell bullerdämpning sänker mängden buller från motor och fotplatta som överförs till operatören.
- dammfri motor för längre livstid och förbättrad driftsäkerhet.

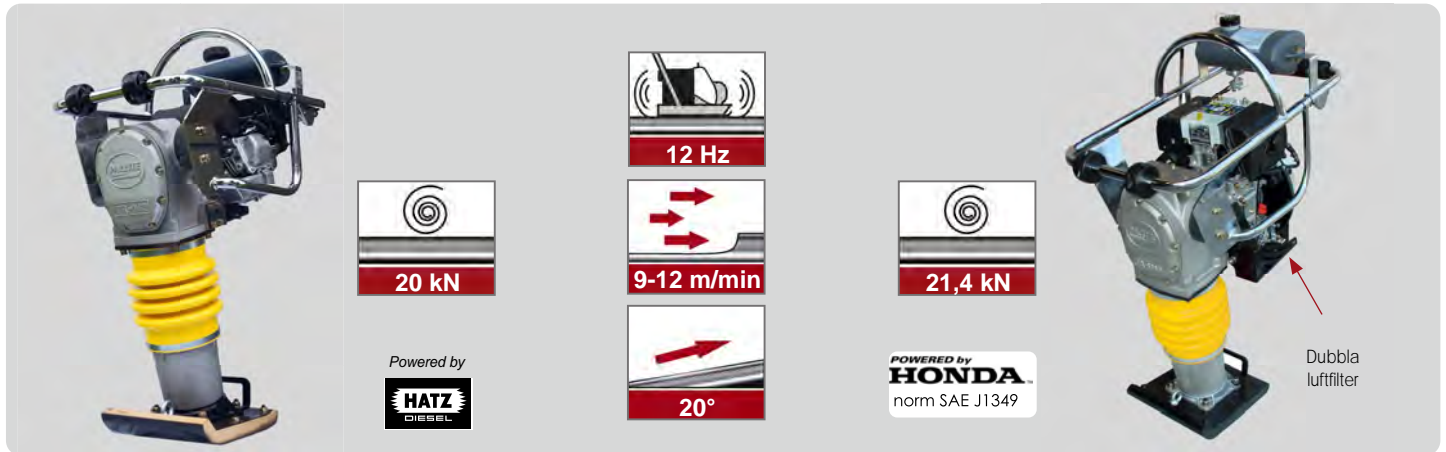

TR740



TR800D

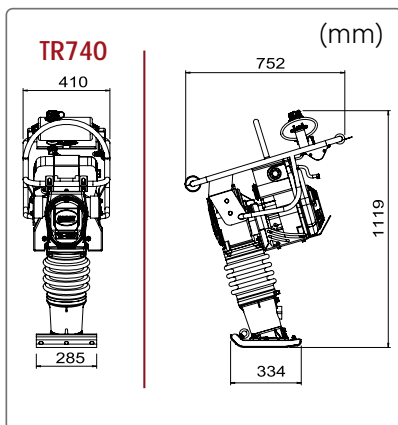

Kod	TR740H	TR800D
Modell	TR740	TR800D
Arbetsvikt (kg)	70	84
Centrifugalkraft (kN)	20	21,4
Bottenplattans storlek (mm)	335-285	334 x 285
Märke Motor	Honda GX120	Hatz 1B20-V5
Hk effekt (kW)	3,2 (2,4)	4,6 (3,5)
Hastighet (m/min)	9 - 12	9 - 12
Amplitud (mm)	65 - 75	75 - 85
Frekvens* (Hz)	12	12
Ljudnivå dB (A)	104	92
Slaghastighet (slag/min)	690	690
(Arbetsyta (m/tim)	123	123
Hastighet (m/min)	7,5	7,5
Vibrationsnivå (m/s ²)	4,9	9,6
*Minimum vibrationsnivåer i enlighet med EN500-4 Norm SAE J 1349		

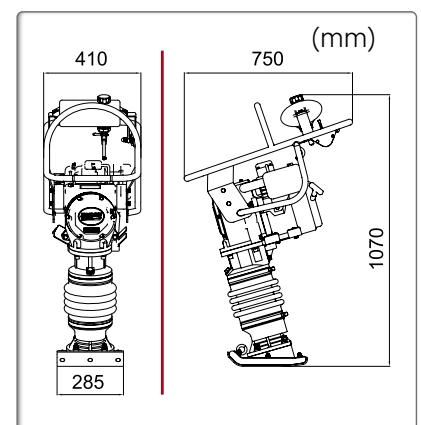

Trälaminerad fotplatta



Nivåglas olja

TR740 / TR800D

TILLBEHÖR TRANSPORTHJUL

Kod OP/TR-WHEEL

