

## Extra lätt vibroplatta

Designad för reparationer på begränsade ytor, dessa plattor är idealiska för anläggning av trädgårdar kantsten, rännsten, beläggningssten och runt hus, pelare, grundplattor, skyddsräcken, gas- och avloppsarbeten.

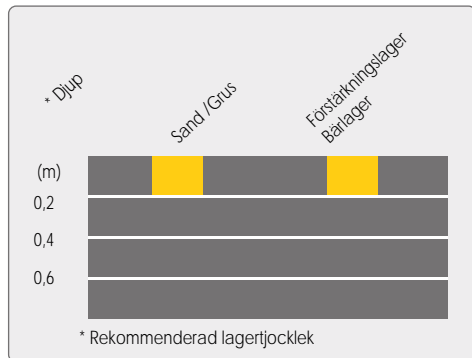

Ultrakompakt



POWERED by  
**HONDA**  
norm SAE J1349

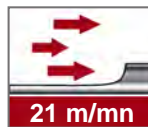

## EGENSKAPER OCH FÖRDELAR

- Special konturformade ytor, rundade kanter och låg vikt ger maximal prestanda och manövreringsförmåga.
- Helkapslad remskydd för mindre slitage och minimal service.
- Design med excenterlager för förbättrad prestationsförmåga.
- Ergonomiskt utformat och fällbart handtag ger
- Avlastning för användaren.
- Gasreglage monterat på manöverhandtaget.

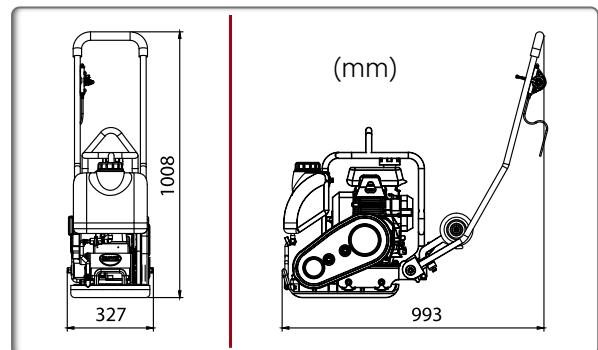

Kod	LCC40W
Modell	LCC40W
Tjänstevikt (kg)	45
Centrifugalkraft (kN)	11,5
Bottenplattans bredd (mm)	320
Märke Motor	Honda GXR120
Hk effekt (kW)	3,5 (3)
Vattentankkapacitet (L)	6
Hastighet (m/min)	21
Amplitud (mm)	0,89
Frekvens (Hz)	95
Ljudnivå dB (A)	89
Arbetskapacitet (m <sup>2</sup> /tim)	525
Vibrationsnivå* (m/s <sup>2</sup> )	3
*Minimum vibrationsnivåer i enlighet med EN500-4 Norm SAE J 1349	



Transporthjul och vattentank som standardutförande