

Lättviktspadda för asfalt

Premium vibropadda en stjärna för asfalt och jord packning har en slitstark bottenplatta av gjutjärn med hög styrka och slagtlighet och erbjuder hög hastighet kombinerat med utmärkt manöverförmåga. PC60 har en unikt utformad bottenplatta med koniska kanter som bildar en perfekt kontaktyta för att inte lämna märken i asfaltenytan.

Hela kontaktytan belastar underlaget jämt. Vattenförbrukningen kan enkelt optimeras med hjälp av en ventil som styr vattenflödet. Vattentanken är även löstagbar. Designad för packning av granulerade och blandade material i trånga utrymmen såsom parkeringsplatser, vägar och broar bredvid strukturer, trottoarkanter.

EGENSKAPER OCH FÖRDELAR

- Kompakt design, lättarbetad.
- Gummigjutet avvibrerat handtag.
- Standard utförande inkluderar Honda GX160.
- Slitstark och kraftig konstruktion.
- Excentermassa avvägd för maskinvikten ger hastighet och prestanda.
- Utmärkt lutningsförmåga.
- Ekonomisk och lågdriftskostnader.
- PC 60 är utrustad med avvibrerat handtag PACLITE.
- Inkluderar vattensats och transporthjul.
- Gasreglage monterat på manöverhandtaget.



POWERED by
HONDA
norm SAE J1349



E-version kommer snart!

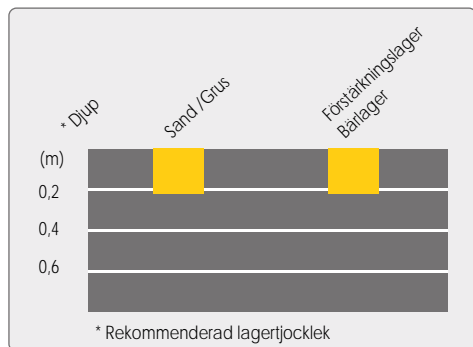
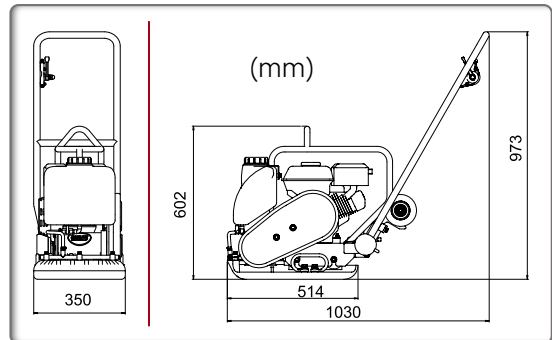

Kod	PC60H
Modell	PC60
Tjänstevikt (kg)	66
Centrifugalkraft (kN)	11
Bottenplattans bredd (mm)	350
Märke Motor	Honda GX160
Nettoeffekt Hk (kW)	4,8 (3,6)
Max. Motorvarvtal (r/min)	3600
Bränsletankens kapacitet (L)	3,1
Bränsleförbrukning vid kontinuerlig märkeffekt (L/T - varv/min)	1,4 - 3600
Vattentankskapacitet (L)	8
Hastighet (m/min)	20
Amplitud (mm)	0,9
Frekvens (Hz)	95
Ljudnivå dB (A)	88
Vibrationsnivå* (m/s ²)	3,9
Arbetskapacitet (m ² /tim)	630
*Minimum vibrationsnivåer i enlighet med EN500-4 Norm SAE J 1349	



Stabil och en ytterst kompakt design, utformad tillsammans med Europas största maskinuthyrningsbolag



Monterade transporthjul

TILLBEHÖR GUMMIMATTA

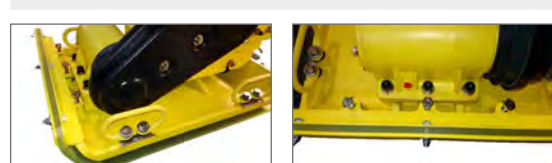

Stenläggingsplatta som tillbehör