

Allsidig framåtgående vibroplatta - hög prestanda

Premium markvibrator med slitstark helgjuten bottenplatta för olika applikationer. En riktig kombinationsplatta för olika applikationer i viktklassen 85-90 kg.

Designad för packning av korniga och blandade material med ett visst lerigt innehåll i begränsade utrymmen såsom parkeringsområden, landsvägar och brokonstruktioner, nära, kantsten och väggar. Denna datordesignade bottenplatta har en kilformig med rundade bottenkanter för hög hastighet och utmärkt manövringsförmåga.

EGENSKAPER OCH FÖRDELAR

- Rakt, mittmonterat avvibrerat styrhandtag ger en överlägsen manövringsförmåga och kan sänkas ned nära mot ytan för att köra paddan under hinder och formar.
- Flera lyftpunkter och främre lyfthandtag erbjuder enklare på- och avlastning.
- Kompakt design, lättanvänd.
- Följsam och smidig.
- Gasreglage är monterat på manöverhandtaget.
- Gummigjutet avvibrerat handtag.
- Det vinklade manöverhandtaget är utformat för att enklare arbeta på sluttande mark.
- Fast skyddsram med lyftögla.



EGX
POWERED by
HONDA
*ECOPOWER

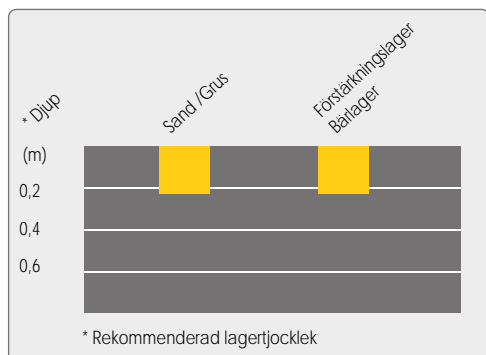
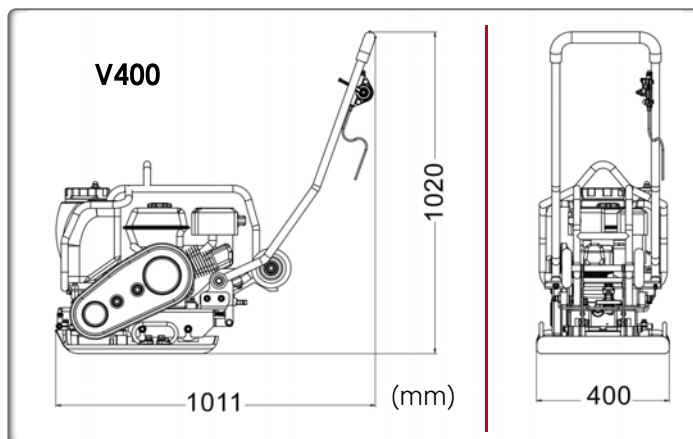
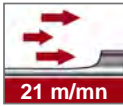

Kod (EG)	V400COMBI	V400-ECO
Modell	V400 COMBI	V400 ECOPOWER
Arbetsvikt (kg)	92	97
Centrifugalkraft (kN)	14	14
Arbetsbredd (mm)	400	400
Motor	Honda GX160	Honda EGX
Nettoeffekt Hk (kW)	4,8 (3,6)	2,4 (1,8)
Max. Motorvarvtal (r/min)	3600	3600
Bränsletankens kapacitet (L)	3,1	-
Oljevolym (L)	0,6	-
Bränsleförbrukning vid kontinuerlig märkeffekt (L/T - varv/min)	1,4 - 3600	-
Vattentanskapacitet (L)	13	13
Hastighet (m/min)	21	25
Amplitud (mm)	0,89	0,89
Frekvens (Hz)	95	95
Ljudnivå dB (A)	91	55
Vibrationsnivå* (m/s ²)	2,62	3,62
Arbetskapacitet (m ² /tim)	685	805

*Minimum vibrationsnivåer i enlighet med EN500-4
Norm SAE J 1349

TILLBEHÖR GUMMIMATTA	
Kod	PPV-PAD400
	PPV-PAD450



Beläggningsskydd vid arbete med packning & stenläggning. Viktigt tillbehör som är avpassat vibroplattans vikt.