

### Tung framåtgående vibratorplatta

PACLITE erbjuder ett brett sortiment av framåtgående vibratorplattor som är specialkonstruerade för packning av granulerade jordarter.

De lämpar sig perfekt för mindre reparations- och underhållsarbeten och ger mycket god driftekonomi. Framåtgående vibratorplattor kan också användas på begränsade ytor där vältar inte kan utnyttjas effektivt. Två motorversioner; bensin och diesel.

### EGENSKAPER OCH FÖRDELAR

- En exceptionell kvalitet i arbetet.
- Integrerar samtidigt kvalitet, med enastående tillförlitlighet och prestanda.
- Kompakt design.
- Hantaget är fällbart vertikalt, vilket ger exceptionell manöverförmåga.
- Inkluderar vattensats och transporthjul.
- Gasreglage monterat på manöverhandtaget.

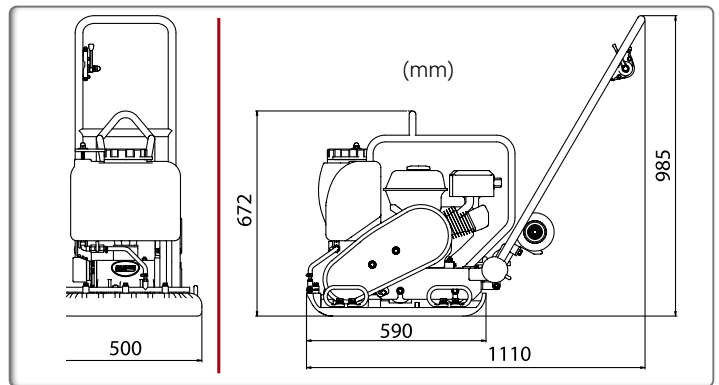

Kod (EG)	PC100H	PC100DH
Modell	PC100 Honda	PC100 Hatz
Tjänstevikt (kg)	96	125
Centrifugalkraft (kN)	20	20
Bottenplattans bredd (mm)	500	500
Motor	Honda GX160 Bensin	Hatz 1B20-V5 Diesel
Nettoeffekt Hk (kW)	4,8 (3,6)	4,7 (3,46)
Max. Motorvarvtal (r/min)	3600	3100
Bränsletankens kapacitet (L)	3,1	3,5
Bränsleförbrukning i arbete kontinuerlig (L/h - rpm)	1,4 - 3600	0,7
Vattentankkapacitet (L)	13	13
Hastighet (m/min)	25	26
Amplitud (mm)	0,95	0,9
Frekvens (Hz)	95	90
Ljudnivå dB (A)	91	101
*Vibrationsnivå (m/s <sup>2</sup> )	3,94	3,94
Arbetskapacitet (m <sup>2</sup> /tim)	750	750
*Minimum vibrationsnivåer i enlighet med EN500-4 Norm SAE J 1349		

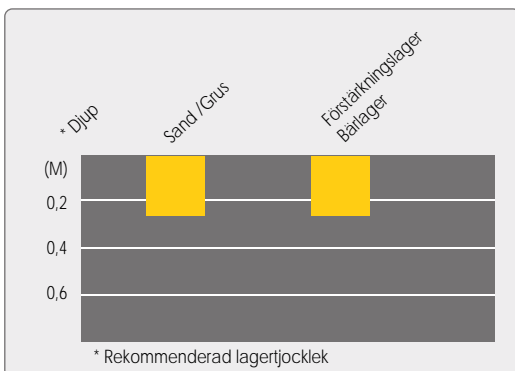

### TILLBEHÖR GUMMIMATTA



Transporthjul

