

Specialpadda för asfalt

Separering i material kan vara stora problem. Det finns ett antal utvecklade tekniker inom asfaltspackning som möjliggör manipulering av bindemedlets viskositet och följaktligen lägre läggningstemperaturer.

Detta skapar efterfrågan av specialdesignade maskiner för asfälläggning. PACLITE kompaktorer minimerar separeringsproblem och främjar materialets homogenitet och luftfickor fylls ut mellan de packade lagren.



POWERED by
HONDA
norm SAE J1349

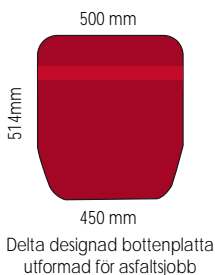
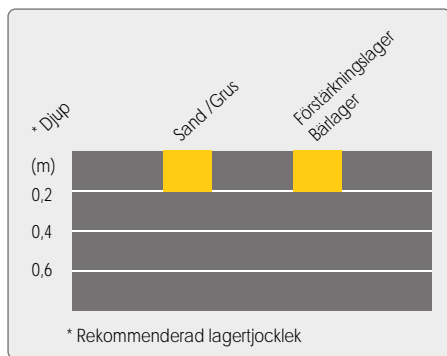

System med avvibrerat handtag

EGENSKAPER OCH FÖRDELAR

- Aluminiumkomponenter med hög hållfasthet inklusive motorfäste och remskydd med lägre vikt och enklare hantering.
- Rakt, mittmonterat styrhandtag ger en överlägsen manövreringsförmåga och kan sänkas ned nära mot ytan för att köra plattan under hinder och formar.
- Hög framföringshastighet tack vare väldesignad bottenplattsgeometri och bra viktfordelning.
- Design för enastående manövrering i synnerhet i begränsade utrymmen.
- Vinklade öppningar på spridaren ger en fullkomlig vattenspridning över hela bredden och förhindrar att asfalt fastnar på plattans botten.
- Special deltaformad bottenplatta för packning och förflyttning på tunna asfällager.

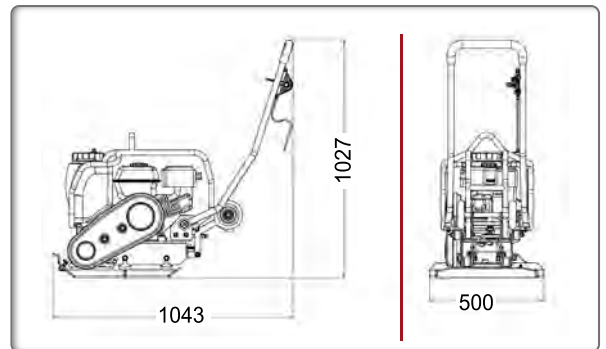

Kod	PPX5.0A
Modell	VECTOR PX5.0
Tjänstevikt (kg)	77
Centrifugalkraft (kN)	12
Bottenplattans bredd (mm)	500
Märke Motor	Honda GX160
Nettoeffekt Hk (kW)	4,8 (3,6)
Max. Motorvarvtal (r/min)	3600
Bränsletankens kapacitet (L)	3,1
Oljevolym (L)	0,6
Bränsleförbrukning vid kontinuerlig märkeffekt (L/T - varv/min)	1,4 - 3600
Vattentankkapacitet (L)	13
Hastighet (m/min)	21
Amplitud (mm)	0,9
Frekvens(Hz)	95
Ljudnivå dB (A)	91
Vibrationsnivå* (m/s ²)	3,5
*Minimum vibrationsnivåer i enlighet med EN500-4 Norm SAE J 1349	