

Fram och bakåtgående vibratorplattor

IMPACT 200 & 230 är en robusta och ytterst kompakta fram- & bakåtgående vibratorplattor med 600 mm bredd och med enastående packningskapacitet. Hastighet och packningsdjup regleras steglöst via en hydraulisk servostyrning av excentermassan. Detta gör att IMPACT arbetar smidigt och jämnt, ytterst mjukt och lättkörd. Den moderna designen är kompakt och funktionell.

IMPACT serie är en allroundplatta för packningsarbete i närheten av pålning och betongfundament. Den lämpar sig också för grundarbeten samt för återfyllning i rörgravar.

EGENSKAPER OCH FÖRDELAR

- Låg hand-arm vibration.
- Extra kraftreserver med låg motorbelastning.
- Avvibrerat handtag som ger ergonomi och bra arbetsmiljö.
- Speciellt utvecklad för arbete i rörgravar i smala diken.
- Oljevakt på samtliga standard modeller: Honda 4-takt eller Hatz dies el.
- Specialversion: Hatz motor med elektrisk start.



GJUTEN BOTTENPLATTA

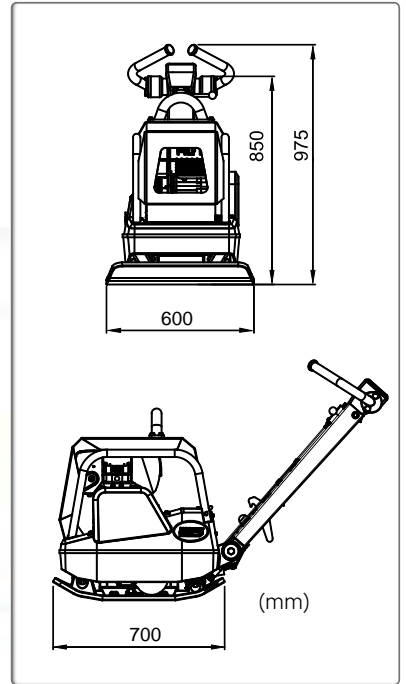

Powered by



EL START



Invbyggd elstart



Avvibrerat handtag

Kod	IMP200D	IMP230DEHS
<b>Modell</b>	IMPACT 200	IMPACT 230
Motor	Hatz 1B20	Hatz 1B20
Nettoeffekt Hk (kW)	4,6 (3,5)	4,6 (3,5)
Max. Motorvarvtal (r/min)	3300	3300
Plattans dimensioner L x l (mm)	700 x 600	700 x 600
Arbetsvikt (kg)	230	238
Centrifugalkraft (kN)	30	30
Arbets hastighet (m/min)	21	21
Packningsyta m <sup>2</sup> /tim	630	630
Frekvens (Hz)	90	90
Start	Manuell	Elektrisk
Vibration* m/sek <sup>2</sup> /användning (tim)	3,5/4,33	2,8/4,33
Ljudnivå dB (A)	105	105
*Minimum vibrationsnivåer i enlighet med EN500-4		
Norm SAE J 1349		