

Rundpadda Universalmaskinen

Vibratorpaddan PX91 har en unik rund bottenplatta som underlättar packning nära stolpar, pelare, skyddsräcken, manluckor, avloppsrör och fundament. Konstruktionen gör det lättare att köra runt hinder.

EGENSKAPER OCH FÖRDELAR

- Förbättrad centrifugalkoppling.
- Bottenplatta av ytterst slitstarkt gjutjärn, typ GGG500.
- Stort dimensionerat gasreglage lätt åtkomligt.
- Högre frekvens, snabbare, stabilare.
- Epoxy, pulverlackerad yta.
- Centralt monterat gasreglage.

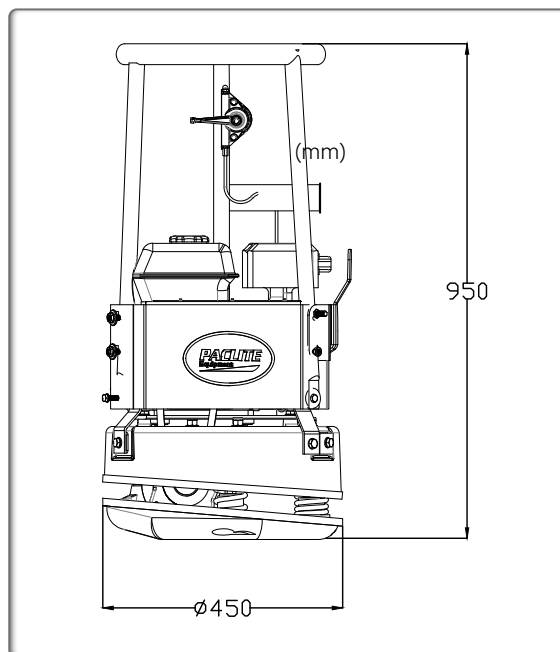

POWERED BY
HONDA

TÜVRheinland

Kod	PX91
Modell	PX91
Arbetsvikt (kg)	96
Centrifugalkraft (kN)	15
Rundpaddans bredd	450
Märke Motor	Honda GX160
Nettoeffekt Hk (kW)	4,8 (3,6)
Max. Motorvarvtal (r/min)	3600
Bränsletankens kapacitet (L)	3,1
Oljevolym (L)	0,6
Bränsleförbrukning vid kontinuerlig märkeffekt (L/T - varv/min)	1,4 - 3600
Hastighet (m/min)	22
Amplitud (mm)	0,97
Frekvens* (Hz)	95
Ljudnivå dB (A)	89
Vibrationä (m/s ²)	3,5
*Minimum vibrationsnivåer i enlighet med EN500-4 Norm SAE J 1349	



Ramskydd



Gasreglaget monterat lättillgängligt



Säkerhetsskydd



Monterad i stora serier