

**Cargador Todo Terreno**

Paclite especializa en soluciones a sitios de servicio, pues siempre prestamos atención a los específicos requisitos de nuestros clientes ofreciéndoles la pericia de nuestros técnicos y la confiabilidad de la marca Paclite que se enorgullece de la experiencia en su ramo.

Perfecta para cualquier tipo de trabajo y construida de componentes de alta calidad. Útil para evitar fatiga. Maniobrable en espacios reducidos. Movimiento rápido y seguro. Fuerte, robusto y compacto, pero también disponible y adaptable a sus requisitos de acuerdo con la multitud de sectores en los cuales pueden ser utilizados. También es posible de llevar estas maquinas sobre cualquier camión por su tamaño pequeño y ligereza.



**CARACTERÍSTICAS Y VENTAJAS**

- Robusto diseño de la tolva y sistema de descarga, mejor balanceado y más peso comparado con otras maquinas en el mercado.
- El Cargador Todo Terreno tiene un motor Honda de 5.5 caballaje.
- El Cargador Todo Terreno aguanta capacidad de 345 kg.
- Cargador motorizado 4-ruedas para peatón que puede ir a cualquier sitio donde una maquina orugada puede ir.
- Perfectamente balanceada, el equipo operativo es suave y fácil como manejar a vaciar con carga completa.
- Fácil y rápido para alta productividad.
- Los cuatro neumáticos son idénticos para fácil uso en todo tipo de terreno.
- El cubo se cambia en segundos con la bandeja plana; ambos están siempre incluidos en la entrega de la maquina.
- Puede subir cerros hasta de 30 grados.
- Caja de engranajes Tecumseh fabricada en EUA.
- Se combina bien con un número de otras maquinas tales como mini-excavadoras y mezcladoras de cemento permitiendo baja descarga directa.
- Embrague EC.



Código	HTL350
Modelo	HTL350
Dimensiones L x A x A (mm)	1802 x 721 x 955
Motor de Gasolina	Honda GXV160
Arranque	Manual
Potencia del motor cv (kW)	5,5 (4)
Máxima velocidad (km/h)	5,8
Capacidad (L)	137
Capacidad (kg)	345
Peso (kg)	162
Vibración (m/s <sup>2</sup> )	4,52
Engine speed (rpm)	2890
Larson Davis HVM - equipo de prueba 100- acelerómetro Tri-axial	

POWERED by  
**HONDA**  
norm SAE J1349

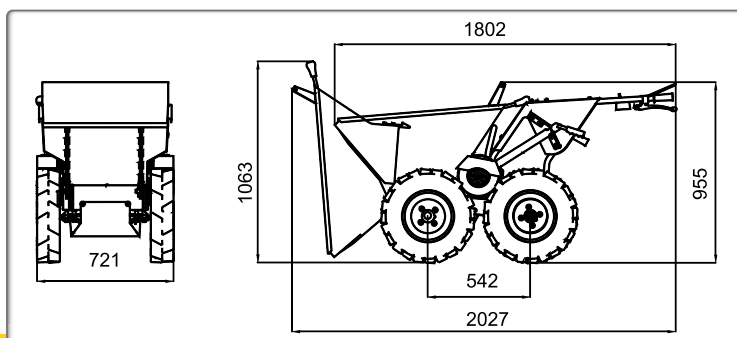

Bandeja plana siempre incluida